

# Cave à vin

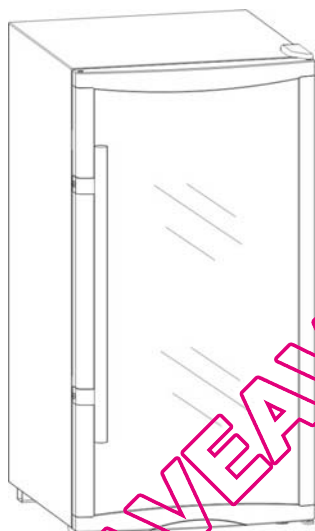

## Cave à vin

. Avant la première utilisation . . . . .	2
. Important . . . . .	3
. Position et Installation . . . . .	4
. Description de l'appareil . . . . .	5
. Thermostat . . . . .	5
. Nettoyage et Entretien . . . . .	7
. Résolution des problèmes . . . . .	8

### **AVERTISSEMENT:**

Lisez et suivez toutes les consignes de sécurité et d'utilisation avant d'utiliser ce produit.

QUELLECAVEVIN.COM

# Cave à vin

---

Merci d'avoir choisi cet appareil.

Nous espérons que ce produit vous satisfera pendant de nombreuses années.

## CONSERVEZ CE MANUEL

Avant la première utilisation . . . . .	2
Montage de la poignée	
Économiser de l'énergie	
Important . . . . .	3
Avertissement	
Consignes concernant les vieux appareils	
Position et Installation . . . . .	4
Choisir le bon endroit	
Pose de l'appareil non encastré	
Installation	
Branchement électrique	
Description de l'appareil . . . . .	5
Thermostat et affichage . . . . .	5
Températures par défaut	
Personnaliser la température	
Nettoyage et Entretien . . . . .	7
Dégivrage automatique de l'appareil	
Nettoyer l'appareil	
Éteignez l'appareil quand il ne sert pas	
Procédure pour changer l'ampoule	
Résolution des problèmes . . . . .	8

# Avant la première utilisation

## Montage de la poignée

Afin de réduire le volume et éviter tout dommage à l'appareil pendant le transport, la poignée de la porte n'est pas montée en usine. Avant d'utiliser cet appareil pour la première fois, veuillez assembler la poignée de porte de la manière suivante :

- Installer la poignée de porte et le 2 vis prévues à cet effet à l'intérieur de l'armoire et se munir d'un tournevis approprié.
- Avec les 2 vis prévues, fixer la poignée sur le cadre de la porte selon le dessin ci-dessous. S'assurer que les vis sont alignées en face des trous sur le cadre de la porte avant de les visser.

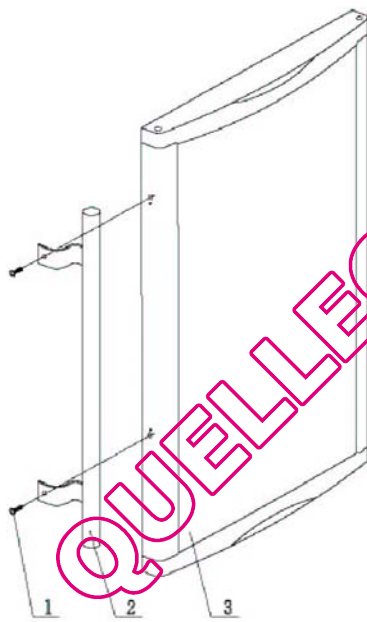

1. Vis 2. Poignée 3. Porte

- Avant de brancher l'appareil à l'alimentation électrique, laisser reposer pendant environ 4 heures afin de réduire la possibilité de défaillances dans le système de refroidissement dues à la manutention.
- Nettoyer soigneusement l'appareil, surtout à l'intérieur (Voir: *Nettoyage et Entretien*).
- Si besoin est, installer les accessoires selon la disposition exposée dans le chapitre *Description de l'appareil*.

## Consignes d'utilisation

Les consignes suivantes sont destinées à l'utilisateur. Elles décrivent l'appareil et les procédures nécessaires pour un usage en toute sécurité.

### CONSERVEZ CES CONSIGNES:

## Économiser de l'énergie

- Ne pas ouvrir la porte trop souvent, surtout quand il fait chaud et humide. Refermer la porte le plus vite possible après chaque intervention, surtout pour les réfrigérateurs-armoires.
- Vérifier périodiquement que l'appareil est suffisamment ventilé (l'air derrière l'appareil doit pouvoir circuler de manière adéquate).
- Modifier le réglage du thermostat vers le bas dès que possible (selon le contenu de l'appareil, la température ambiante, etc.).
- Remplacer le joint de la porte s'il est abîmé ou n'est pas suffisamment étanche car un mauvais joint augmentera la consommation d'énergie.
- Prendre en considération toutes les consignes des chapitres *Position et Installation* et *Économiser de l'énergie*.

# Important

- Si vous avez acheté cet appareil pour remplacer un autre équipé d'une fermeture qui ne peut pas être débloquée de l'intérieur, faites en sorte que la fermeture soit enlevée, ou détruite avant de le jeter. Cette disposition empêchera des enfants de s'enfermer dans l'appareil où ils pourraient suffoquer.
- Pour éviter tout risque de prendre au piège des enfants, laissez les clayettes en place quand l'appareil fonctionne ou non, quelque soit l'endroit où il se trouve.
- L'appareil doit être correctement brancher à l'alimentation électrique. (Voir: *Branchement électrique*).
- N'utilisez pas de rallonge.
- Débranchez l'appareil de l'alimentation électrique avant de le nettoyer ou de faire des réparations.

## AVERTISSEMENT :

- Cet appareil contient un gaz réfrigérant inflammable, l'ISOBUTANE (R600a). L'appareil doit être transporté et installé avec le plus grand soin car des coups ou des vibrations excessives pourraient endommager le circuit réfrigérant.
- Tous les orifices de ventilation de la pièce dans laquelle l'appareil se trouve, doivent être toujours maintenus en état de fonctionnement.
- N'utilisez aucun dispositif mécanique ou autre méthode pour augmenter la vitesse du processus de dégivrage. Suivez toujours les consignes du fabricant.
- Veillez à ne pas endommager le circuit réfrigérant.

- N'utilisez aucun appareil électrique à l'intérieur de la cave à vin, sauf les appareils agréés par le fabricant.
- En cas d'endommagement du câble de l'alimentation électrique, faites-le réparer par le fabricant ou son agent ou une autre personne qualifiée afin d'éviter tout danger.

## Consignes concernant les vieux appareils.

- **DANGER:** Un enfant peut s'enfermer dans l'appareil. Avant de jeter votre ancien réfrigérateur :
  - Démontez les portes.
  - Laissez les clayettes à l'intérieur pour empêcher un enfant de s'y introduire.
- Le système de refroidissement contient un gaz réfrigérant et des substances isolantes qui doivent être traitées séparément et de manière spécifique. Contactez votre agent agréé le plus proche. Si vous n'en avez pas, contactez vos autorités locales ou votre vendeur. Veillez à ne pas endommager les tubes qui se trouvent au dos de l'appareil (risque de pollution).
- **GESTION DES DECHETS :** Eliminez ce produit auprès de centres compétents pour le traitement de ce genre de déchet.



# Position et Installation

## CHOISIR LE BON ENDROIT

Cet appareil est prévu de fonctionner dans une température ambiante de la classe climatique "N".

Mettez l'appareil dans un lieu sec et bien aéré. Ne placez jamais l'appareil près d'un dispositif qui émet de la chaleur (par ex. cuisinières, radiateurs chauffe-eau et d'autres dispositifs similaires) et ne l'exposez pas à la lumière directe du soleil.

L'appareil doit être installé au moins à 5 cm d'un appareil de cuisson gaz ou électrique et au moins à 30 cm d'une cuisinière au charbon ou à l'huile. Si cela n'est pas possible, il faut mettre en place un dispositif isolant.

Il doit avoir un espace d'au moins 8 cm de profondeur derrière l'appareil. Les éléments de cuisine (placards) doivent être au moins à 5 cm de l'appareil afin d'assurer une ventilation adéquate. Il devrait y avoir 10 cm de chaque côté entre le réfrigérateur et un autre appareil semblable.

## INSTALLATION

Placez l'appareil sur une base solide et stable. Certains appareils ont des pieds réglables à l'avant : utilisez-les pour mettre l'appareil à niveau.

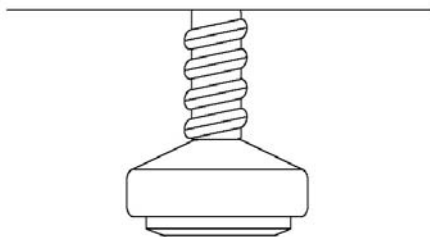

## AVERTISSEMENT

*Consignes pour écarter tout risque de feu, décharge électrique, ou dommage corporel.*

## LA MISE A TERRE

Pour votre propre sécurité, cet appareil doit être relié à la terre. En cas de défaillance ou de panne, la mise à la terre réduira tout risque de décharge électrique en fournissant une voie peu résistante pour le courant électrique. Cet appareil est équipé d'un câble électrique lui-même équipé d'un conducteur à la terre. La fiche doit être insérée dans une prise adaptée, installée selon les normes locales en vigueur.

Consultez un électricien ou réparateur qualifié si vous ne comprenez pas les consignes d'installation ou si vous doutez que la mise à la terre de l'appareil soit fiable.

## BRANCHEMENT ÉLECTRIQUE

Branchez la fiche du câble électrique de l'appareil à une prise équipée d'une mise à la terre. La tension et la fréquence nominales nécessaires au fonctionnement de l'appareil sont indiquées sur la plaque d'informations (à l'intérieur ou au dos de l'appareil).

# Description de l'appareil

---



## Clayettes réglables

Les clayettes peuvent être placées sur différents niveaux à l'intérieur de l'appareil.

## Sortie d'eau de dégivrage

L'intérieur de l'appareil est refroidi par le moyen d'une plaque réfrigérante montée sur le paroi du fond. En bas de cette plaque se trouvent une rainure et une sortie d'eau de dégivrage. Vérifiez régulièrement que la sortie d'eau de dégivrage et la rainure soient propres et libres de poussières.

**NOUS RESERVONS LE DROIT D'EFFECTUER TOUTE MODIFICATION SANS INCIDENCE SUR LE FONCTIONNEMENT DE L'APPAREIL**

# Thermostat et affichage

---



- La cave à vin est prévue de fonctionner entre 4°C à 18°C (+/- 3°C).
- La température optimale pour le vin rouge est de 12°C à 16°C.
- La température optimale pour le vin blanc est de 6°C à 10°C.
- L'écran affiche la température moyenne de l'appareil

## Températures par défaut:

Appuyez sur le bouton RED (rouge) ou WHITE (blanc) afin de régler la température de l'appareil selon des valeurs par défaut. L'indicateur lumineux 'RED' ou 'WHITE' s'allumera selon le cas. La température par défaut s'affichera momentanément.

## PERSONNALISER LA TEMPERATURE:

La température de la cave peut être réglée entre 4°C à 18°C, vers le haut en appuyant sur le bouton ▲ ou vers le bas en appuyant sur ▼ :

- (1) Appuyez sur le bouton SET (régler) jusqu'à ce que vous entendiez un "bip" (environ 2 secondes).
- (2) Appuyez sur les boutons ▲ ▼ afin d'augmenter ou diminuer la température en incrément d'un degré.
- (3) Appuyez sur le bouton SET (régler) pour confirmer votre choix - si vous n'appuyez sur aucun bouton, votre sélection sera automatiquement confirmée au bout de 10 secondes.

## NOTA:

- . La température peut être affichée en Celsius ou en Fahrenheit en appuyant sur le bouton ▲ pendant environ 2 secondes.
- . L'indicateur ☀ montre l'état du cycle de réfrigération comme suit :  
(1) Il s'allume pendant le cycle de réfrigération; (2) Il s'éteint pendant l'arrêt du cycle.
- . Pour allumer ou éteindre la lampe intérieure, il suffit d'appuyer sur le bouton ☀.

## SCHÉMA DE L'APPAREIL

1. THERMOSTAT :  
Pour régler la température interne de votre cave à vin.
2. DES CLAYETTES CHROMÉES  
Démontables pour un nettoyage facile.
3. JOINT MAGNETIQUE: Le joint de porte étanche ne laisse pas échapper le froid. Il n'y a pas de crochet ni de clenche.
4. PORTE DE VERRE TREMPÉ & LAMPE INTÉRIEURE:  
Permettent une visibilité interne efficace.

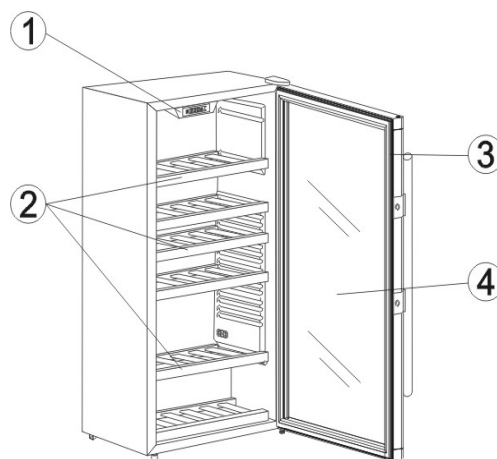



# Entretien & Nettoyage

---

## Dégivrage automatique de l'appareil

Vous n'avez pas besoin de dégivrer votre appareil car la glace qui s'accumule sur le paroi arrière est dégivrée automatiquement. Toute accumulation de glace sur le paroi arrière pendant le fonctionnement du compresseur est dégivrée dès la fin du cycle compresseur. Toute eau de dégivrage se vide à travers la sortie de la paroi arrière et s'accumule dans un réservoir prévu à cet effet au-dessus du compresseur, puis elle s'évapore.

## Nettoyer l'appareil

Débranchez l'appareil avant de le nettoyer.

N'utilisez pas de nettoyants agressifs ou abrasifs car ils peuvent abîmer les surfaces de l'appareil. Nettoyez l'extérieur avec de l'eau et du détergent. Enlevez tout accessoire démontable de l'intérieur de l'appareil et nettoyez avec de l'eau propre et un détergent liquide. Ne lavez pas les parties plastiques en lave-vaisselle. Lavez l'intérieur de l'appareil avec de l'eau tiède, en ajoutant une ou deux cuillères de vinaigre. Après le nettoyage, rebranchez et rechargez l'appareil.

## Éteignez l'appareil quand il ne sert pas

Si vous n'utilisez pas l'appareil pendant longtemps, débranchez l'alimentation électrique, déchargez le contenu, puis dégivrez et nettoyez l'appareil. Laissez la porte entrouverte.

## Procédure pour changer l'ampoule :

1. Débranchez la fiche de la prise murale. Utilisez un tournevis pour retirer la vis qui maintient le couvercle protecteur de l'ampoule, puis l'enlevez.
2. Dévissez l'ampoule dans le sens inverse des aiguilles d'une montre.
3. Mettez une nouvelle ampoule (puiss. max.15W).
4. Remettez le couvercle protecteur de l'ampoule.

### Très important :

Débranchez l'appareil de l'alimentation électrique avant de changer l'ampoule.

# Résolution des problèmes

---

- Parfois vous allez rencontrer des petits problèmes qui peuvent être facilement résolus sans faire appel à un réparateur. Ces problèmes pourront être dus à une mauvaise manipulation et/ou installation de l'appareil. Veuillez consulter le guide de résolution des problèmes ci-dessous afin d'identifier la cause possible de votre problème et son éventuelle solution. Si jamais le problème persiste après avoir tout vérifié, contactez le réparateur agréé le plus proche de chez vous.

## L'appareil ne fonctionne pas après branchement à l'alimentation électrique

- Vérifiez que le câble soit branché correctement.
- Vérifiez que la prise murale reçoit de l'électricité (fusible sauté/coupure électrique).

## Fonctionnement continu du système de refroidissement

- La porte est ouverte souvent ou pour des périodes trop longues.
- La porte n'est pas correctement fermée (la porte pourrait être affaissée, le joint sale ou endommagé).
- L'appareil est peut être surchargé.
- Le compresseur ne reçoit pas assez d'air (vérifiez que l'appareil soit suffisamment aéré).

## La paroi arrière intérieure est couverte de glace

Le dégivrage automatique fonctionnera tant que l'eau de dégivrage s'écoule dans la rainure et à travers la sortie vers le réservoir au-dessus du compresseur.

Dégivrez manuellement l'appareil si la couche de glace sur le paroi arrière dépasse les 3 à 5 mm.

Débranchez l'appareil de l'alimentation électrique et laissez la porte ouverte. N'utilisez jamais d'appareils électriques pour dégivrer l'appareil, ni grattez la couche de glace avec des objets tranchants.

Une fois dégivré, fermez la porte, rebranchez l'appareil et réglez le thermostat.

La surabondance de glace est peut être due à une des causes suivantes :

- la porte n'est pas étanche (nettoyez le joint s'il est sale ou remplacez-le s'il est abîmé); la porte est ouverte trop souvent ou pendant trop longtemps.
- les objets stockés dans l'appareil étaient toujours chauds;
- un objet touche la paroi arrière de l'appareil.

## De l'eau fuit de l'appareil

De l'eau fuira de l'appareil si la sortie ou la rainure de dégivrage est bouchée.

- Nettoyez la sortie bouchée.
- Dégivrez manuellement la couche de glace excessive (voir : *La paroi arrière intérieure est couvert de glace*).

## Des bruits

Le système de refroidissement de l'appareil fonctionne grâce à un compresseur qui n'est pas tout à fait silencieux. Le niveau sonore de de l'appareil dépend de son lieu d'installation, de son utilisation et de son âge.

- **Pendant le fonctionnement** du compresseur, on peut entendre le mouvement du liquide; en période d'arrêt du compresseur, on entend le réfrigérant. Ceci est le fonctionnement normal de l'appareil et ne nuira pas à sa durée de vie.
- **Après avoir allumé l'appareil**, le niveau sonore du fonctionnement du compresseur et du mouvement du réfrigérant peut être plus fort, mais cela ne veut pas dire qu'il y a un problème et ne nuira pas à la durée de vie de l'appareil. Le bruit s'abaissera en cours de fonctionnement.
- Parfois un bruit **inhabituel et très fort** se fait entendre. Ceci est souvent dû à une mauvaise installation.
  - L'appareil doit être à niveau et installé sur une base solide et stable.
  - L'appareil ne doit pas toucher le mur ni les éléments de cuisine qui l'avoisine.

Vérifiez que les accessoires intérieurs de l'appareil sont à leurs places; vérifiez aussi que toute bouteille, boîte métallique et autre récipient ne se touchent pas afin d'éliminer toute source de bruits et/ou de vibrations.

QUELLECAVEVIN.COM

# Wine Cooler

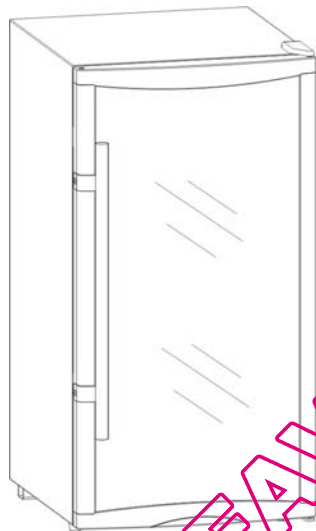

QUELLECAVEAVIN.COM

## Wine Cooler

. Before Putting Into Use . . . . .	2
. Important . . . . .	3
. Placing and Installation . . . . .	4
. Description of the Appliance . . . . .	5
. Temperature Control . . . . .	5
. Maintenance and Cleaning . . . . .	7
. Trouble Shooting Guide . . . . .	8

### **CAUTION:**

Read and follow all safety rules and operating instructions before first use of this product.

QUELLECAVEAVIN.COM

# Wine Cooler

---

Thank you for buying this appliance.

We hope it will successfully serve your requirements for many years.

## SAVE THESE INSTRUCTIONS

Before Putting Into Use . . . . .	2
To Assemble Door Handle	
Tips for Energy Savings	
Important . . . . .	3
Warning	
Disposing of Worn Out Appliances	
Placing and Installation . . . . .	4
Choosing the Right Place	
Placing the Self-standing Appliance	
Wiring Instructions	
Connection to Power Supply	
Description of the Appliance . . . . .	5
Temperature Control and Display . . . . .	5
Preset Wine Zones	
Manual Temperature Setting	
Maintenance and Cleaning . . . . .	7
Automatic Defrosting of the appliance	
Cleaning of the Appliance	
Switch Off the Appliance When Not In Use	
Correct Step to Change Bulb	
Trouble-Shooting Guide . . . . .	8

# Before Putting Into Use

## To Assemble Door Handle

To save shipping space and avoid damage of the unit during transportation, the door handle of this unit is shipped unassembled. Before putting the unit into use you are kindly asked to assemble the door handle as follows:

- Locate the door handle and 2 screws attached inside the cabinet, and prepare an appropriate screwdriver.
- With the 2 screws attached, fasten the door handle onto the frame of the door panel as illustrated. Be sure that the screws must point to the holes on the frame of the door panel when doing so.

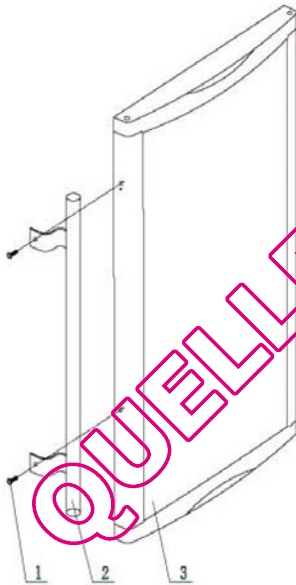

1, Screw 2, Door handle 3, Door panel

- Before connecting the appliance to electrical power supply, leave it to stand for about 4 hours, which will reduce the possibility of malfunctions in the cooling system due to transport handling.
- Clean the appliance thoroughly, especially in the interior (See Cleaning and Maintenance).
- In case the interior accessories are not correctly placed, rearrange them as described in chapter "Description of the Appliance".

## Instructions for Use

These instructions for use are intended for the user. They describe the appliance and correct operating procedures for safe use.

### SAVE THESE INSTRUCTIONS:

## Tips for Energy Saving

- Try not to open the door too often, especially when the weather is hot and humid. Once you open the door, close it as soon as possible. This is especially important if you have an upright model.
- Every now and then check if the appliance is sufficiently ventilated (adequate air circulation behind the appliance).
- Set the thermostat from higher to lower settings as soon as possible (depends on how loaded the appliance is, ambient temperatures etc.).
- If the gasket is damaged or the door seal is poor, energy consumption is substantially higher. To restore efficiency, replace the gasket.
- Always consider instructions stated in sections Positioning and Energy Saving Tips, otherwise the energy consumption is substantially higher.



# Important

---

- If you have bought this appliance to replace an old one equipped with a door lock that cannot be opened from the inside (lock, bolt), make sure that the lock is removed, disabled or destroyed before discarding. This will make it impossible for children to accidentally lock themselves inside the appliance and suffocate.
- To avoid risk of child entrapment, leave the shelves in place so children can not easily climb inside even when the appliance is in routine use or not in use at home.
- The appliance must be properly connected to an electrical power supply. (See: Connection to Power Supply) .
- Do not use an extension cord.
- Always disconnect the appliance from the power supply before cleaning the appliance, or attempting repairs.

## WARNING:

- This unit is supplied with flammable refrigerant ISOBUTANE (R600a). It must be transported and installed with the utmost care since any excessive knocking or shaking could damage the refrigerating circuit.
- Keep ventilation openings in the appliance enclosure or in the built-in structure clear of obstruction.
- Do not use mechanical devices or other means to accelerate defrosting process, other than those recommended by the manufacturer.
- Do not damage the refrigerant circuit.

- Do not use electrical appliance inside the food storage compartments of the appliance, unless they of the type recommended by the manufacturer.
- If the supply cord is damaged, it must be replaced by the manufacturer or its service agent or a similarly qualified person in order to avoid a hazard.

## Disposing of Worn Out Appliances

- **DANGER OR WARNING:** Risk of child entrapment. Before you throw away your old appliance:
  - Take off the doors
  - Leave the shelves in place so children may not easily climb inside.
- The cooling system of the appliance is filled with refrigerant and insulating substances which should be separately treated and processed. Call your nearest authorised service agent. If you are unable to locate one, contact your local authorities or your distributor. Be careful not to damage the tubes on the rear wall of the appliance (danger of pollution).
- **DISPOSAL:** Do not dispose this product as unsorted municipal waste. Collection of such waste separately for special treatment is necessary.



# Placing and Installation

## CHOOSING THE RIGHT PLACE **WARNING**

This appliance is intended to be used in the ambient temperature of climate class "N".

Place the appliance in a dry and regularly ventilated room. Never place the appliance near heat emitting devices (e.g. cooking appliances, radiators, water heaters or similar devices) and do not expose to direct sunlight.

The appliance should be positioned at least 2in. away from electric or gas cooking appliances and at least **30cm** away from oil or coal fired stoves. If this is not possible, use an appropriate insulation barrier.

Behind the appliance there should be a free space of at least **8cm**. Kitchen units (cupboards) should be at least **5cm** away from the appliance in order to assure adequate ventilation. There should be **10cm** between both size of the chiller and other article.

### Placing the Self-standing Appliance

Place the appliance firmly on a solid base. Some appliances have adjustable feet on the front side; use them to level the appliance.

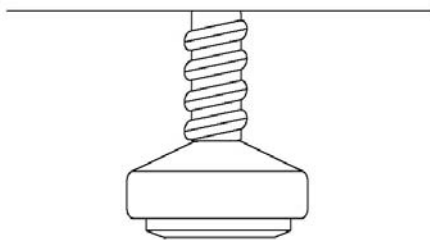

*Instructions to avoid to the risk of fire , electric shock , or injury to persons.*

## WIRING INSTRUCTIONS

For your personal safety, this appliance must be earthed. In the event of a malfunction or breakdown, earthing will reduce the risk of electric shock by providing a path of least resistance for electric current. This appliance is equipped with a power cord having an earthing conductor. The plug must be plugged into an appropriate wall outlet that is installed and wired in accordance with all existing local codes and ordinances. Consult a qualified electrician or serviceman if the wiring instruction are not clearly understood, or if doubt exists as to whether the appliance is properly earthed.

## CONNECTION TO POWER SUPPLY

Connect the appliance power cord and plug to a properly earthed wall outlet. The required nominal voltage and frequency are indicated on the rating plate (inside the unit or on the exterior rear wall of the unit).

# Description of the appliance

---



## Adjustable Wire Shelves

Shelves can be optionally placed on the guides inside the appliance where appropriate.

## Defrost Water Outlet

The interior of the appliance is cooled with a cooling plate mounted in the rear wall. Under the plate there is a channel and an outlet for defrost water. Regularly check the defrost water outlet and the drain channel for blockage. They should always be kept free and clean of particles.

**WE RESERVE THE RIGHT TO ALTER THE SPECIFICATIONS WITH NO EFFECT ON THE OPERATION OF THE APPLIANCE.**

# Temperature Control and Display

---



- The temperature range of the wine cooler is intended for **4°C to 18°C (+/- 3°C)**.
- Average temperature for red wine is **12°C to 16°C**.
- Average temperature for white wine is **6°C to 10°C**.
- The display usually shows the average temperature of the appliance at that moment.

## PRESET WINE ZONES:

Press the [Red] or [White] pads to choose preset storage conditions for Red or White Wine. (The indicator 'RED' or 'WHITE' will light accordingly.) The programmed Temperature for red or white wine will be displayed for a few seconds.

## MANUAL TEMPERATURE SETTING:

The temperature of the wine cooler can be set anywhere between **4°C to 18°C** by the temperature up ▲ and temperature down ▼ pads as follows:

- (1) Press the [SET] pad until you hear a "beep" sound (approximately 2 seconds).
- (2) Press the ▲▼ pads to increase or decrease the desired temperature in increments of one degree.
- (3) Press the [SET] pad to confirm your choice - if no pad is pressed within 10 seconds your choice will be automatically confirmed.

## NOTES:

- . The temperature display can be changed between Celsius and Fahrenheit by pressing and holding the ▲ pad for approximately 2 seconds.
- . The ❄️ indicator indicates status of the refrigeration cycle as follows:
  - (1) It remains ON during the refrigeration cycle; (2) It remains OFF during the idle cycle.
- . To switch the interior light on/off, simply press the 🌞 pad.

## ILLUSTRATION OF THE APPLIANCE

1. THERMOSTAT:  
For controlling the temperature inside the wine cooler.
2. CHROME PLATED SHELVES:  
Removable for easy cleaning.
3. MAGNETIC GASKET: Tight fitting door seal keeps all the cooling power locked inside. No hooks or latches.
4. TEMPERED GLASS DOOR:  
Allows easy interior visibility.

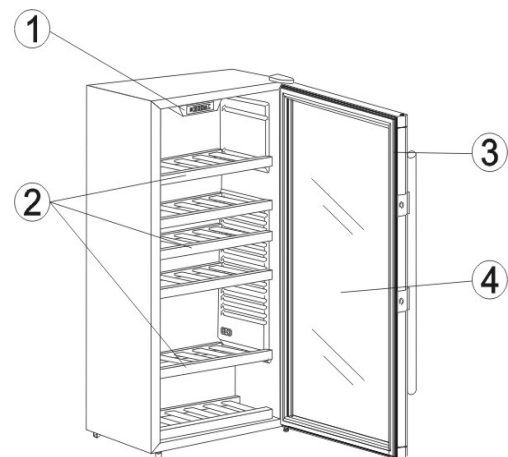

# Maintenance and Cleaning

---

## Automatic Defrosting of the Appliance

There is no need to defrost the cooler, because ice depositing on the inner back wall is defrosted automatically.

Ice build-up on the inner back wall during the compressor operation will defrost automatically (when the compressor has cycled off). Defrost water will drain out passing through the drain outlet in the inner back wall into a drain pan situated above the compressor, from where it evaporates.

## Cleaning the Appliance

Disconnect the power supply before cleaning the appliance.

Do not use coarse or aggressive cleaning agents as you may damage the surface.

Clean the exterior with water and detergent. Remove the detachable accessories in the interior of the appliance and clean with water and liquid detergent. Plastic parts cannot be washed in dishwashers.

Wash the interior of the appliance with lukewarm water, adding one or two spoonfuls of vinegar. After cleaning, connect the appliance to power supply and reload it.

## Switch Off the Appliance When Not In Use

If you do not intend to use the appliance for long periods of time, disconnect the power supply, take out the contents and defrost and clean the appliance. Leave the door slightly open.

## Correct Step to Change Bulb:

1. Pull out the power plug from wall socket. Use a screw driver to loose the screw that holds the bulb protective cover and then remove the cover.
2. Screw out the old bulb counter-clockwise.
3. Screw on a new bulb (max. power 15W) clockwise.
4. Replace the bulb protective cover.

### Very important:

Be sure to disconnect power supply before you change bulb.

# Trouble-Shooting Guide

---

- Sometimes you may come across minor problems that in most cases do not require a service call and can be easily eliminated. The problem may have resulted from improper handling and / or installation of the appliance. Please refer to the below trouble-shooting guide to assist you in identifying the possible cause and solution to your problem. Should the problem still persist after completing these checkpoints, contact the closest authorized service agent in your area for assistance.

## The Appliance Fails to Operate After Connecting to Electrical Power Supply

- Check the power cord is properly connected.
- Check the power supply in the electrical outlet (blown fuse / circuit breaker) .

## Continuous Operation of the Cooling System

- The door is frequently opened or left open for too long.
- The door is not properly closed (the door may sag, the gasket may be polluted or damaged).
- Perhaps you may have overloaded the appliance.
- The reason may be inadequate ventilation of the compressor (assure adequate air circulation).

## Ice Formation on the Inner Rear Wall

As long as the defrost water runs to the channel and through the outlet to the drain pan on the compressor, automatic defrosting of the appliance is assured.

In case the ice formation on the inner back wall is increased (3-5mm), ice should be manually defrosted.

Disconnect the power supply, leave the door open and defrost the ice. Never use electric devices for defrosting and do not scrape the ice or frost layer with sharp objects.

After defrosting is complete, close the door, connect the power supply and set the temperature as desired. The cause of increased ice formation may be one of the following:

- the door does not seal well (clean the gasket if it is contaminated, or replace it if it is damaged);
- the door is frequently opened or left open too long;
- the content stored in the appliance was warm;
- the contents are touching the inner back wall.

## Water is Leaking From the Appliance

If the discharge water outlet is clogged, or the defrost water drips over the channel, water will leak from the appliance.

- Clean the clogged outlet.
- Manually defrost the increased ice layer ( see Ice Formation on the Inner Rear Wall ).

Check the accessories on the interior of the appliance, they should be placed correctly in their positions; also check bottles, tins, and other vessels are not touching each other causing rattling and/or vibrations.

## Noise

Cooling in this appliance is made possible by cooling the system using a compressor, which will produce certain noise levels. How noisy the appliance is depends on where it is placed, how it is used and how old the appliance is.

- **During the operation** of the compressor the noise of the liquid is heard and when the compressor is not operating, the refrigerant flow is heard. This is a normal condition and it has no influence whatsoever on the lifetime of the appliance.
- **After starting the appliance**, the operation of the compressor and the refrigerant flow may be louder, which does not mean that something is wrong with the appliance and it has no influence on the lifetime of the appliance. Gradually the noise will reduce.
- Sometimes **unusual and louder** noise may be heard. This noise is often a consequence of inadequate installation.
  - The appliance must be level and installed on a firm solid base/floor.
  - The appliance should not touch the wall or kitchen units standing next to it.

QUELLECAVEAVIN.COM



# Weinkühler

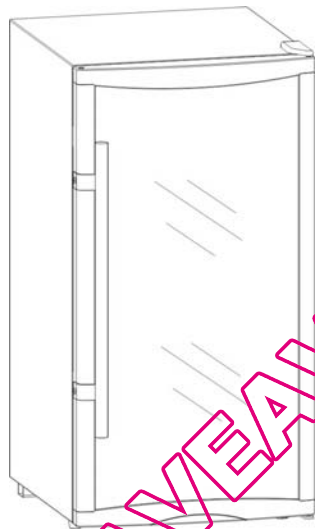

QUELLECAVEVIN.COM

## Weinkühler

. Vor der ersten Benutzung . . . . .	2
. Wichtig . . . . .	3
. Stelle und Anlage . . . . .	4
. Beschreibung des Geräts . . . . .	5
. Thermostat . . . . .	5
. Reinigung und Wartung . . . . .	7
. Problemlösung . . . . .	8

### **WARNUNG:**

Lesen Sie und folgen Sie alle Sicherheits-und Benutzungsanweisungen bevor Sie dieses Produkt benutzen.

QUELLECAVEAVIN.COM

# Weinkühler

---

Wir bedanken Ihnen, dieses Gerät gewählt zu haben

Wir hoffen, dass dieses Produkt Ihnen während zahlreicher Jahre zufriedenstellen wird.

## BEHALTEN SIE DIESE BEDIENUNGSANLEITUNG

Vor der ersten Benutzung . . . . .	2
Griffeinbau	
Energieeinsparung	
Wichtig . . . . .	3
Warnung	
Anweisung bezüglich der alten Geräte	
Stelle und Anlage . . . . .	4
Die richtige Stelle wählen	
Anlage des nicht eingebauten Geräts	
Anlage	
Elektrischer Anschluss	
Beschreibung des Geräts . . . . .	5
Thermostat und Anzeige . . . . .	5
Abgerundete Temperatur	
Die Temperatur personalisieren	
Reinigung und Wartung . . . . .	7
Automatische Entfrostung des Geräts	
Das Gerät reinigen	
Schalten Sie das Gerät aus, wenn es nicht benutzt wird	
Verfahren, um die Ampulle zu ändern	
Problemlösung . . . . .	8

# Vor der ersten Benutzung

## Griffeinbau

Um das Volumen zu vermindern und jeden Schaden auf dem Gerät während des Transportes zu vermeiden, ist der Türgriff nicht fabrikfertig. Bevor Sie dieses Gerät zum ersten Mal benutzen, bitte bauen Sie den Türgriff wie folgt auf:

- Der Türgriff und die beiden zu diesem Zweck vorgesehenen Schrauben im inneren des Schrankes montieren und sich mit einem geeigneten Schraubenzieher ausstatten.
- Der Griff auf dem Türrahmen mit den beiden vorgesehenen Schrauben gemäss der folgenden Zeichnung befestigen. Versichern Sie sich, dass die Schrauben gegenüber der Löcher auf dem Türrahmen aneinandergereiht sind, bevor sie zu schrauben.

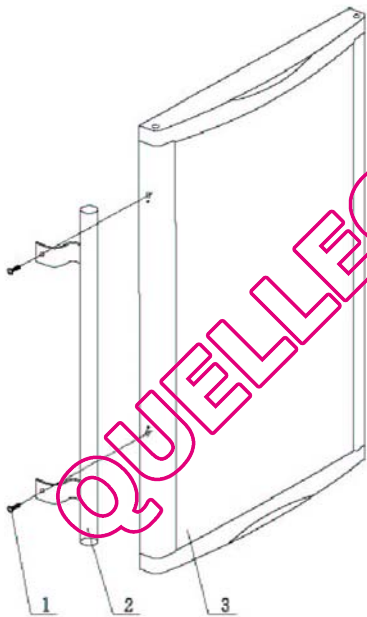

1. Schraube

2. Griff

3. Tür

- Bevor das Gerät an das Netzteil anzuschliessen, lassen Sie während ungefähr 4 Stunden ausruhen, um die Möglichkeit von Ausfälle im Kühlsystem wegen des Handlings zu vermindern.
- Das Gerät sorgfältig reinigen, besonders im Inneren (Siehe: *Reinigung und Wartung*).
- Nötigenfalls richten Sie die Zubehörteile gemäss der im Kapitel *Beschreibung des Geräts* erklärte Anlegung ein.

## Benutzungsanweisungen

Die folgende Anweisungen sind für den Benutzer bestimmt. Sie beschreiben das Gerät und die Verfahren, die für eine Anwendung in Sicherheit nötig sind.

**BEHALTEN SIE DIESE ANWEIGUNGEN:**

## Energieeinsparung

- Die Tür nicht zu oft öffnen, besonders wenn es warm und feucht ist. Die Tür so schnell wie möglich nach jedem Eingriff wieder schliessen, besonders für die Gefriergeräte-Schranke.
- Zeitweise überprüfen, dass das Gerät genug ausgelüftet ist (die Luft hinter des Geräts soll sachgemäss umlaufen können).
- Das Einstellen des Thermostats so schnell wie möglich nach unten ändern (gemäss dem Inhalt des Geräts, der Raumtemperatur, usw.).
- Die Türdichtung ersetzen, wenn sie beschädigt oder nicht genug feuchtigkeitssicher ist denn eine schlechte Dichtung wird den Energieverbrauch erhöhen.
- Alle Anweisungen der Kapitel *Stelle und Anlage* und *Energieeinsparung* berücksichtigen.

# Wichtig

- Wenn Sie dieses Gerät gekauft haben, um ein mit einer Schliessung ausgerüstetes Gerät zu ersetzen, und wenn diese Schliessung nicht vom Inneren gelockert werden kann, bemühen Sie sich, die Schliessung wegzunehmen oder zu zerstören, bevor das Gerät auszuwerfen. Diese Anlegung wird den Kindern vermeiden, sich ins Gerät einzuschliessen, wo sie ersticken könnten.
- Um jedes Risiko zu vermeiden, Kinder an der Falle zu nehmen, lassen Sie die Traggitter in Stelle, wenn das Gerät in Betrieb ist oder nicht, ohne Rücksicht auf die Stelle wo es sich befindet.
- Das Gerät soll korrekt an das Netzteil angeschlossen sein. (Siehe: *Elektrischer Anschluss*).
- Benutzen Sie keines Verlängerungskabel.
- Schalten Sie das Gerät vom Netzteil ab, bevor es zu reinigen oder zu reparieren.

## WARNUNG:

- Dieses Gerät enthält ein entzündliches Kühlmittel, das Isobutan (R600a). Das Gerät soll mit der grössten Sorgfalt transportiert und montiert werden denn übermässige Schläge oder Schwingungen den Kühlkreislauf beschädigen könnten.
- Alle Belüftungsöffnungen der Raum wo das Gerät sich befindet, sollen immer in Betrieb bleiben.
- Benutzen Sie keine mechanische Vorrichtung oder keine andere Methode, um die Geschwindigkeit des Entfrosterverfahrens zu erhöhen. Folgen Sie immer die Anweisungen des Herstellers.
- Sorgen Sie, das Kühlsystem nicht zu beschädigen.

- Benutzen Sie keines Elektrogerät im Inneren des Weinkühlers, ausser den vom Hersteller zugelassenen Geräten.
- Bei Beschädigung des Netzteilkabels lassen Sie es vom Hersteller oder seinem Angestellte oder einer anderen qualifizierten Person reparieren.

## Anweisungen bezüglich der alten Geräte.

- **GEFÄHR:** Ein Kind kann sich ins Gerät einschliessen.  
Bevor Ihren alten Kühlschrank auszuwerfen:
  - Bauen Sie die Türe ab.
  - Lassen Sie die Traggitter im Inneren, um zu vermeiden, dass ein Kind eindringt.
- Das Kühlsystem enthält ein Kühlmittel und isolierende Substanzen, die getrennt und spezifisch verarbeitet werden sollen.  
Kontaktieren Sie Ihr nächste zugelassene Angestellte. Wenn Sie keine haben, kontaktieren Sie Ihre Stadtverwaltung oder Ihr Verkäufer. Achten Sie auf, die Röhre, die sich am Hinteren des Geräts befinden, nicht zu beschädigen (Verschmutzungsrisiko).
- **ABFALLVERWALTUNG:**  
Lösen Sie dieses Produkt bei Zentren, die für die Behandlung dieser Art von Abfällen sachkundig sind, heraus.



# Stelle und Anlage

## DIE RICHTIGE STELLE WÄHLEN

Dieses Gerät ist vorgesehen, um bei einer Raumtemperatur des "N" Klimatyp zu funktionieren.

Stellen Sie das Gerät in einer trockenen und gut gelüfteten Stelle. Stellen Sie nie das Gerät in der Nähe von einer Vorrichtung, die Wärme vorbringt (zum Beispiel: Küchenherde, Heizgeräte, Durchlauferhitzer und andere ähnliche Vorrichtungen) und setzen Sie es dem direkten Sonnenlicht nicht aus.

Das Gerät soll mindestens an 5cm von einem Gas oder-Elektrokochgerät und mindestens an 30 cm von einem Kohle oder-Ölkochgerät montiert werden.

Wenn das nicht möglich ist, soll man eine isolierende Vorrichtung aufstellen.

Es soll mindestens einen 8 cm Raum am Hintere des Geräts geben. Die Küchenmöbel sollen mindestens an 5 cm vom Gerät sein, um eine sachgemässe Belüftung zu versichern.

Es sollte 10 cm von jeder Seite zwischen dem Kühlschrank und einem anderen ähnlichen Gerät geben.

## ANLAGE

Stellen Sie das Gerät auf einen solider und stabiler Grund. Einige Geräte haben regelbare Füße an der Vorderseite: Benutzen Sie sie, um das Gerät anzufachen.

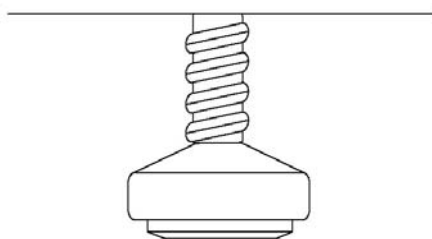

## WARNUNG

*Anweisungen, um jedes Risiko von Feuer, Stromstoss, oder Körperverletzung zu vermeiden.*

## DAS ERDEN

Für Ihre eigene Sicherheit soll dieses Gerät an Erde legen. Bei Ausfall oder Panne wird das Erden jedes Stromstossrisiko vermindern, indem es einen wenig beständiger Weg für den Strom beistellt.

Dieses Gerät ist mit einem Elektrokabel ausgerüstet, das selbst mit einer Erdungsleitung ausgerüstet ist.

Der Stecker soll in eine gerechte Steckdose eingeführt werden, die nach den gültigen lokalen Normen installiert ist.

Befragen Sie einen qualifizierter Elektriker oder Reparatuer, wenn Sie die Einrichtungsanweisungen schlecht verstehen oder wenn Sie bezweifeln, dass das Erden des Geräts zuverlässig ist.

## STECKANSCHLUSS

Schliessen Sie den Stecker des Elektrokabels des Geräts an eine Steckdose an, die mit einer Erdungsleitung ausgerüstet ist. Die Nennspannung und die Nennfrequenz, die notwendig für das Funktionieren des Geräts sind, werden auf dem Bezeichnungsschild angegeben (im Inneren oder am Hintere des Geräts).

# Beschreibung des Geräts

---

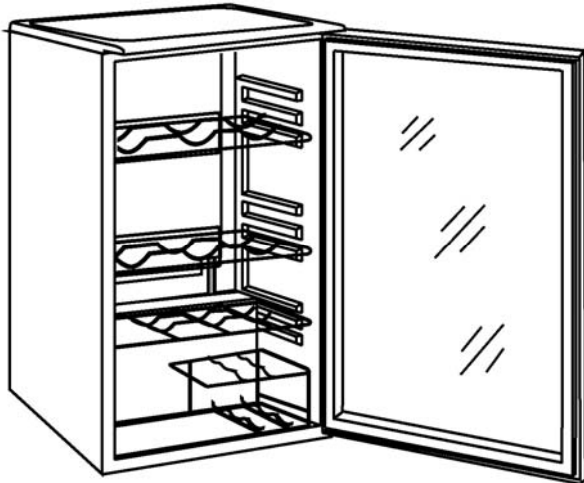

## Regelbare Tragitter

Die Tragitter können auf verschiedene Stufen im Inneren des Geräts gestellt werden.

## Ausgang des Entfrosthwassers

Das Innere des Geräts wird durch eine Kühlplatte abgekühlt, die auf die Innenwand des Grundes montiert ist. Unten von dieser Platte befinden sich eine Nut und eine Ausgang für Entfrosthwasser. Überprüfen Sie regelmässig, dass diese Wasserausgang und die Nut sauber und staubfrei sind.

**ÄNDERUNGEN OHNE WIRKUNG AUF DAS FUNKTIONIEREN  
DES GERÄTS BEHALTEN WIR UNS VOR**

# Thermostat und Anzeige

---



- Der Weinkühler ist vorgesehen, um zwischen 4°C bis 18°C (+/- 3°C ) zu funktionieren.
- Die optimale Temperatur für den rot Wein ist von 12°C bis 16°C
- Die optimale Temperatur für den weiss Wein ist von 6°C bis 10°C.
- Das Display zeigt die Mitteltemperatur des Geräts an.

## Abgerundete Temperature:

Drücken Sie auf den RED Schalter (rot) oder den WHITE Schalter (weiss), um die Temperatur des Geräts gemäss abgerundeten Werte einzustellen. Der leuchtende Anzeiger 'RED' oder 'WHITE' wird gemäss dem Fall anfeuern. Die abgerundete Temperatur wird sich augenblicklich anzeigen.

## DIE TEMPERATUR PERSONALISIEREN:

Die Temperatur des Weinkühlers kann zwischen 4°C und 18°C, eingestellt werden, nach oben beim Andrücken auf den Schalter ▲ oder nach unten beim Andrücken auf den Schalter ▼:

- (1) Drücken Sie auf den Schalter SET (einstellen) an, bis Sie einen Piepton hören (ungefähr 2 Sekunden).
- (2) Drücken Sie auf den Schalter ▲▼ an, um die Temperatur Grad pro Grad zu erhöhen oder zu vermindern.
- (3) Drücken Sie auf den Schalter SET (einstellen), um Ihre Auswahl zu bestätigen - wenn Sie auf keinen Schalter andrücken, wird Ihre Auswahl nach 10 Sekunden automatisch bestätigt.

## NOTA:

- Die Temperatur kann in Celsius oder in Fahrenheit angezeigt werden beim Andrücken auf den Schalter ▲ während ungefähr 2 Sekunden.
- Der Anzeiger ☼ zeigt den Stand des Abkühlungszyklus wie folgt:
  - (1) Während des Abkühlungszyklus ist er angemacht ; (2) Während des Zyklusstopps ist er ausgemacht.
- Um die Innenlampe anzumachen oder auszumachen, reicht es auf den Schalter ☼ anzudrücken

## GRUNDZEICHNUNG DES GERÄTS

- 1. THERMOSTAT :**  
Um die interne Temperatur Ihres Weinkühlers einzustellen.
- 2. VERCHROMTE TRAGGITTER**  
Ausbaubar für eine leichte Reinigung.
- 3. MAGNETISCHE DICHTUNG:** die wasserdichte Türdichtung lässt der Kälte nicht entgehen. Es gibt keinen Abstecher und keine Falle.
- 4. EINSCHIEBENSICHERHEITSGLASTÜR & INNENLAMPE**  
Erlaubt eine wirksame interne Sichtbarkeit.

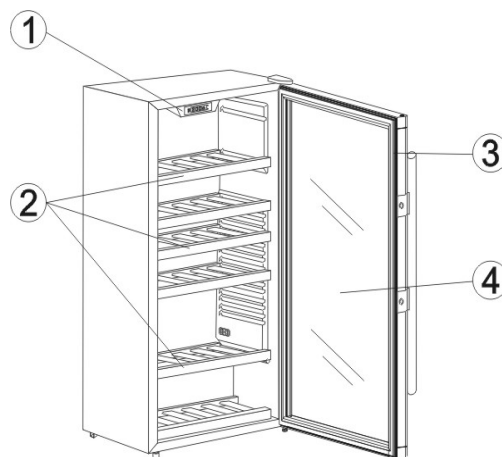



# Wartung & Reinigung

---

## Automatische Entfrostung des Geräts

Sie benötigen nicht, Ihres Gerät zu entfrosten denn das Eis, das sich auf die Hinterinnenwand ansammelt, wird automatisch entfrosten. Jede Eisansammlung auf die Hinterinnenwand während des Funktionierens des Verdichters wird vom Ende des Kompressorzyklus an entfrosten. Jedes Entfrostungswasser wird durch den Ausgang der Hinterinnenwand ausgeleert und sammelt sich in einem zu diesem Zweck vorgesehen Behälter über den Verdichter an, dann es verdunstet sich.

## Das Gerät reinigen

Schalten Sie das Gerät, bevor es zu reinigen.

Benutzen Sie keinen aggressiver oder schleifender Reiniger denn sie können die Oberfläche des Geräts beschädigen. Reinigen Sie das Aussen mit Wasser und Reinigungsmittel.

Holen Sie jedes vom Inneren ausbaubares Zubehörteil ab und reinigen Sie mit sauberem Wasser und einem flüssigen Reinigungsmittel. Reinigen Sie nicht die Plastikteilen in der Spülmaschine. Reinigen Sie das Innere des Geräts mit handwarmem Wasser beim Zusatz von ein oder zwei Löffel von Essig. Nach dem Reinigen schalten Sie das Gerät wieder ab und laden Sie es neu auf.

## Schalten Sie das Gerät aus, wenn es nicht benützt wird

Wenn Sie das Gerät nicht benutzen während einer langen Zeit, schalten Sie die Stromzufuhr ab, laden Sie den Inhalt aus, dann entfrosten Sie und reinigen Sie das Gerät. Lassen Sie die Tür halboffen.

## Verfahren, um die Ampulle zu ändern:

1. Schalten Sie den Stecker aus der Steckdose ab. Benutzen Sie einen Schraubendreher, um die Schraube, die den Schutzdeckel der Ampulle hält, abzuholen, dann holen Sie sie ab.
2. Schrauben Sie die Ampulle entgegen dem Uhrzeigersinn ab
3. Stellen Sie eine neue Ampulle (max. Leistung 15W).
4. Stellen Sie den Schutzdeckel der Ampulle wieder.

### Sehr wichtig:

Schalten Sie das Gerät aus der Stromzufuhr ab, bevor die Ampulle zu ändern.

# Problemlösung

---

- Manchmal werden Sie kleine Probleme treffen, die leicht gelöst werden können, ohne an einem Reparaturmann appellieren. Diese Probleme können von einer schlechten Bedienung und/oder Aufstellung des Geräts verursacht werden. Bitte schauen Sie den folgenden Problemlösungleitfaden, um das mögliche Grund Ihres Problems und seine eventuelle Lösung zu identifizieren. Wenn das Problem bleibt, nachdem Sie alles überprüft haben, kontaktieren Sie den von Ihnen nächster zugelassener Reparaturmann.

## Das Gerät funktioniert nicht nach Anschluss am Netzteil

- Überprüfen Sie, dass das Kabel richtig angeschaltet ist.
- Überprüfen Sie, dass die Steckdose Strom bekommt (gebratene Sicherung/Netzausfall).

## Durchgehendes Funktionieren des Abkühlungssystem

- Die Tür wird oft oder für zu langen Periode geöffnet.
- Die Tür ist nicht gut geöffnet (die Tür könnte hingesunken sein, oder die Dichtung könnte schmutzig oder beschädigt sein).
- Das Gerät ist vielleicht überlastet.
- Der Verdichter bekommt nicht genug Luft (überprüfen Sie, dass das Gerät genug belüftet wird).

## Die Hinterinnenwand ist mit Eis bedeckt

Die automatische Entfrostung wird funktionieren soweit das Entfrostungswasser in die Nut und durch den Ausgang nach dem Behälter über dem Verdichter abfließt.

Entfrosteten Sie das Gerät manuell, wenn die Eisschicht auf die Hinterinnenwand 3 bis 5 mm überschreitet.

Schalten Sie das Gerät aus dem Netzteil ab und lassen Sie die Tür geöffnet. Benutzen Sie nie Elektrogeräte, um das Gerät zu entfrosteten und Kratzen Sie nie die Eisschicht auf mit einschneidenden Artikeln.

Nach der Entfrostung machen Sie die Tür zu, schalten Sie das Gerät wieder an und stellen Sie Thermostat ein.

Die Eisüberfülle ist vielleicht durch eines von den folgenden Gründen verursacht:

- Die Tür ist nicht wasserdicht (reinigen Sie die Dichtung, wenn sie schmutzig ist oder ersetzen Sie sie wenn sie beschädigt ist);
- Die Tür wird zu oft oder während einer zu langen Zeit geöffnet.
- Die im Gerät gelagerten Artikel waren immer warm;
- Ein Artikel berührt die Hinterinnenwand des Geräts.

## Das Wasser fließt vom Gerät aus

Das Wasser wird vom Gerät ausfließen, wenn der Ausgang oder die Entfrostonut verstopft ist.

- Reinigen Sie den verstopften Ausgang.
- Entfrostet Sie manuell die übermäßige Eisschicht (Siehe: *Die Hinterinnenwand ist mit Eis bedeckt*).

## Lärme

Das Abkühlungssystem des Geräts funktioniert durch einen Verdichter, der nicht völlig geräuscharm ist. Der Lärmpegel des Geräts hängt von seiner Stelle, seiner Benutzung und seinem Alter ab.

- **Während des Funktionierens** des Verdichters kann man die Flüssigkeitsbewegung hören; wenn der Verdichter nicht in Betrieb ist, hört man das Kühlmittel. Das ist das normale Funktionieren des Geräts und wird seine Laufzeit nicht schädigen.
- **Nachdem Sie das Gerät angeschaltet haben**, kann der Lärmpegel vom Funktionieren des Verdichters und von der Kühlmittelsbewegung stärker sein, aber das bedeutet nicht, dass es ein Problem gibt und das wird die Laufzeit des Geräts nicht schädigen. Der Lärm wird beim Funktionieren sinken. Manchmal kann man einen **ungewöhnlichen und sehr starken** Lärm hören. Das ist oft von einer schlechten Anlage verursacht.
  - Das Gerät soll nivelliert und auf einem soliden und stabileren Grund eingerichtet werden.
  - Das Gerät soll die Wand und die Küchenmöbel nicht berühren.

Überprüfen Sie, dass die Zubehörteile des Geräts an die richtige Stelle sind; überprüfen Sie auch, dass jede Flasche, jeder Metallkasten und andere Behälter sich nicht berühren, um jede Geräuschquelle und/oder Schwingungen herauszulösen.