

Brandt

FR GUIDE D'INSTRUCTION & D'UTILISATION
DA BETJENINGSVEJLEDNING
DE GETRIEBSANLEITUNG
EN INSTRUCTIONS FOR USE
NL GEBRUIKSAANWIJZING
PT MANUAL DE INSTRUÇÕES E UTILIZAÇÃO

Cave à vin

Vinskab

Weinschrank

Wine cellar

Wijnkelder

Garrafeira



Chère Cliente, Cher Client,

Vous venez d'acquérir un réfrigérateur BRANDT et nous vous en remercions.

Nous avons mis dans cet appareil toute notre passion, notre savoir-faire pour qu'il réponde au mieux à vos besoins. Innovant, performant, nous l'avons conçu pour qu'il soit aussi toujours facile à utiliser.

Vous trouverez également dans la gamme des produits BRANDT, un vaste choix de fours à micro-ondes, de tables de cuisson, de hottes aspirantes, de cuisinières, de lave-vaisselle, de lave-linge, de sèche-linge et de congélateurs que vous pourrez coordonner à votre nouveau réfrigérateur BRANDT.

Bien entendu, dans un souci permanent de satisfaire le mieux possible vos exigences vis à vis de nos produits, notre service consommateurs est à votre disposition et à votre écoute pour répondre à toutes vos questions ou suggestions (coordonnées à la fin de ce livret).

Et connectez-vous aussi sur notre site www.brandt.com où vous trouverez tous nos produits, ainsi que des informations utiles et complémentaires.

BRANDT

Dans le souci d'une amélioration constante de nos produits, nous nous réservons le droit d'apporter à leurs caractéristiques techniques, fonctionnelles ou esthétiques toutes modifications liées à leur évolution.

 Important : Avant de mettre votre appareil en marche, veuillez lire attentivement ce guide d'installation et d'utilisation afin de vous familiariser plus rapidement avec son fonctionnement.

www.brandt.com

QUELLECAVEAVIN.COM

• Consignes de sécurité	03
1 / INSTALLATION DE VOTRE APPAREIL	
• Branchement électrique	04
• Avant de brancher votre appareil	04
• Protection de l'environnement	04
• Recyclage	04
• Description de l'appareil	05
• Inversion du sens d'ouverture des portes	05
2 / UTILISATION DE VOTRE APPAREIL	
• Conseils	06
3 / ENTRETIEN COURANT DE VOTRE APPAREIL	
• Nettoyage et entretien	07
4 / MESSAGES PARTICULIERS, INCIDENTS	
• Problèmes de fonctionnement	08
5 / SERVICE D'ASSISTANCE TECHNIQUE	09

QUELLECAVEAVIN.COM

Cet appareil a été conçu pour la conservation des vins. Tout autre usage, notamment la conservation de denrées alimentaires, pourrait se révéler dangereux car la température n'est pas assez basse.

L'installation doit être effectuée selon les instructions de ce manuel ; une mauvaise installation pourrait détériorer l'appareil.

Pour les problèmes éventuels de fonctionnement de l'appareil, adressez-vous toujours et exclusivement aux centres autorisés de Service Après-Vente ou bien à du personnel qualifié.

Pour toute opération d'entretien, débranchez préalablement l'appareil en évitant de tirer sur le câble d'alimentation.

Si cet appareil en remplace un autre, qui ait un dispositif de fermeture à loquet, à ressort, à serrure ou autre, n'oubliez pas de détruire le dispositif de fermeture ou, mieux encore, de démonter la porte de votre ancien appareil afin d'éviter que quelqu'un puisse être bloqué à l'intérieur (des enfants qui jouent, des animaux, etc).

Après avoir déballé l'appareil, assurez-vous qu'il n'a pas été endommagé. Dans cette éventualité, les détériorations devront être signalées au revendeur dans les 24h qui suivent la livraison. Les matériaux employés pour l'emballage sont entièrement recyclables (carton, plastique à bulles de PE, EPS...). Tenir ces matériaux hors de portée des enfants



Le circuit de réfrigération de l'appareil renferme de l'isobutane réfrigérant, un gaz naturel peu polluant mais néanmoins inflammable. Pendant le transport et l'installation de l'appareil, assurez-vous qu'aucun des composants du circuit de réfrigération n'est endommagé. En cas de dommage, le laisser à l'écart des flammes et des sources d'inflammation et bien aérer la pièce où il se trouve.

Pour un fonctionnement optimal de l'appareil, installez-le loin des sources de chaleur et assurez-vous que l'air puisse bien circuler autour (voir Installation de l'appareil).

⚠ Important :

Avant de procéder à l'installation, lisez attentivement les consignes de sécurité, afin d'éviter certains inconvénients.

Installez l'appareil dans une pièce sans humidité et bien aérée, loin de toute source de chaleur. Laissez une distance minimum de 10 cm entre le haut de l'appareil et un meuble au-dessus. Si votre installation ne le permet pas, laissez 5 cm entre le haut de la carrosserie et tout autre meuble de cuisine fixé au mur, et un écart de 2,5 cm de chaque côté de l'appareil.

Si votre appareil doit être installé à côté d'un réfrigérateur ou congélateur, veillez à ne pas coller les deux appareils pour éviter la formation de condensation à l'extérieur.

La classe climatique de votre cave à vin est indiquée sur la plaque signalétique. Elle détermine le rang des températures ambiantes pour lequel l'unité frigorifique est conçue, en garantissant le bon fonctionnement de l'appareil.

Classe	Températures ambiantes
N	16° à 32°
ST	18° à 38°
T	18° à 43°

BRANCHEMENT ELECTRIQUE

Caractéristiques de la prise : 220-240V avec prise de terre. Evitez d'utiliser des adaptateurs ou des rallonges. Evitez que le câble soit en contact avec le compresseur. Evitez que le câble soit pris sous l'appareil.

L'installation électrique de l'appareil est dotée d'une mise à la terre. Pour votre sécurité, connectez l'appareil à une prise de courant dotée d'une mise à la terre efficace (conformément aux normes en vigueur sur la sécurité de l'installation électrique).

Le constructeur décline toute responsabilité pour les dommages qui auraient été causés par le manque de mise à la terre.

**AVANT DE BRANCHER**

- Nettoyez l'intérieur de votre appareil à l'eau tiède additionnée de bicarbonate. Rincez et séchez soigneusement.
- Attendez 2 heures avant la mise en fonctionnement pour assurer la stabilisation des lubrifiants du moto-compresseur.

PROTECTION DE L'ENVIRONNEMENT

Cet appareil ne contient pas, dans son circuit réfrigérant et ses matières isolantes, de gaz réfrigérants nocifs à la couche d'ozone. Il ne doit pas être mis au rebut avec les ordures urbaines et la ferraille afin d'éviter d'endommager le circuit réfrigérant, plus particulièrement à l'arrière de l'appareil. Contactez votre mairie afin de vous renseigner sur la collecte de ce type d'appareils.

RECYCLAGE

Les matériaux d'emballage de cet appareil sont recyclables. Participez à leur recyclage et contribuez ainsi à la protection de l'environnement en les déposant dans les conteneurs municipaux prévus à cet effet.



Votre appareil contient également de nombreux matériaux recyclables. Il est donc marqué de ce logo afin de vous indiquer que les appareils usagés ne doivent pas être mélangés avec d'autres déchets. Le recyclage des appareils qu'organise votre fabricant sera ainsi réalisé dans les meilleures conditions, conformément à la directive européenne 2002/96/CE sur les déchets d'équipements électriques et électroniques. Adressez vous à votre mairie ou à votre revendeur pour connaître les points de collecte des appareils usagés les plus proches de votre domicile. Nous vous remercions pour votre collaboration à la protection de l'environnement.

DESCRIPTION DE VOTRE APPAREIL (selon modèle)

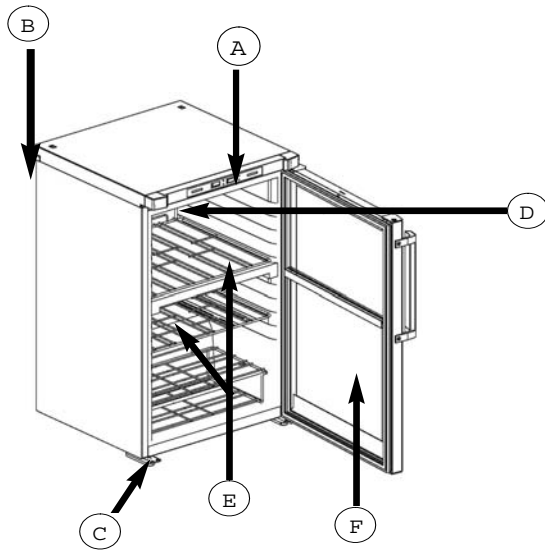

(A) Affichage digital

(B) Condenseur

(C) Pieds réglables

(D) Lumière

(E) Clayettes réglables et coulissantes

(F) Panneau vitré

ACCESSOIRES

Votre appareil est livré avec des clayettes réglables et amovibles, vous permettant de stocker des bouteilles de différentes capacités ou tailles.

Il est également équipé d'une serrure à clé.

INVERSION DU SENS D'OUVERTURE DE LA PORTE

Il est possible de changer le sens d'ouverture de la porte :



Important :

L'appareil doit toujours être débranché lorsque vous procédez au changement du sens d'ouverture.

- Démontez le top de la cave à vin : enlevez les 2 cache-vis situés sur le top, retirez les 2 vis et faites glisser ce dernier vers l'avant.
- Penchez l'appareil légèrement en arrière et calez-le dans cette position.
- Dévissez les vis de la charnière supérieure de porte et retirez le support et l'axe de cette dernière.
- Ouvrez légèrement la porte et faites-la sortir de sa charnière basse.
- Dévissez l'axe inférieur et revissez-le du côté opposé. Emboîtez la porte dans l'axe et fermez-la.
- Revissez solidement la charnière supérieure sur le côté opposé et l'axe de la porte. Remettez le top en place.

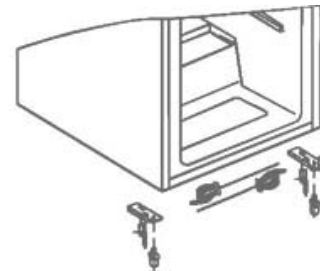
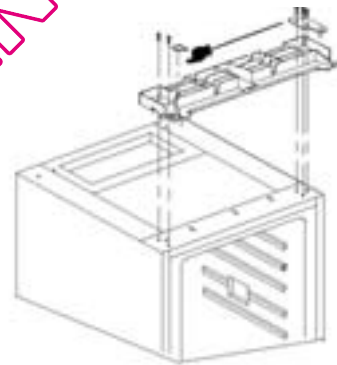

Votre cave à vin possède 2 cavités dont la température peut être ajustée indépendamment. Ainsi vous adapterez la température de chaque cavité en fonction du type de vin que vous souhaitez y stocker (rouge, blanc, rosé, mousseux).

• Les dimensions des bouteilles pouvant varier, elles ont une influence sur la capacité de stockage de votre appareil. La cavité supérieure de votre cave à vin est prévue pour recevoir 10 bouteilles standard et la cavité inférieure 18.

La température ambiante jouant un grand rôle sur l'efficacité de l'appareil, nous vous conseillons de placer votre cave à vin dans une pièce dont la température est comprise entre 22 et 25°C.

La température intérieure change selon l'emplacement des clayettes. De même, la lumière peut faire varier la température ; veillez donc à ne pas allumer trop souvent la lampe intérieure.

Conseils :

- La température intérieure recommandée pour votre cave à vin est comprise entre 7 et 18°C.
- Les températures recommandées pour les vins selon leur type sont :

• Vin rouge :	15-18°C
• Vin blanc, sec :	10-15°C
• Vin mousseux :	7-9°C
• Vin rosé :	9-10°C

UTILISATION DU BANDEAU DE COMMANDE



Lorsque vous réglez la température pour la première fois, ou après une longue période pendant laquelle l'appareil a été débranché, une température apparaît automatiquement sur l'afficheur : 10°C est la température par défaut.

Pour ajuster la température, utilisez les 2 boutons  qui vous permettent de régler la température de chaque cavité au degré près.

Si vous choisissez la température pour du vin rouge, un voyant s'allumera à côté de l'inscription Red (rouge). Il en sera de même pour les 2 autres types de vins présents sur le bandeau: White (blanc) et Sparkling (mousseux). Il n'y a pas de voyant spécifique pour le vin rosé.

Vous pouvez également choisir l'unité de mesure de la température : Fahrenheit ou Celsius en appuyant sur la touche :



Enfin, vous pouvez allumer ou éteindre la lumière grâce à la touche .

Cependant, la lumière s'éteint automatiquement après 2 heures.

Important :

Pour votre sécurité, l'appareil est muni d'une serrure à clé. La porte se ferme dès que la clé est retirée, et ce afin d'éviter tout risque d'enfermement.

NETTOYAGE ET ENTRETIEN



Danger :

Débranchez votre cave à vin avant de procéder au nettoyage.

- Nettoyez l'intérieur à l'eau et au bicarbonate à l'aide d'une éponge ou d'une lavette, vous éviterez ainsi la formation de mauvaises odeurs.
- Nettoyez les clayettes avec une solution de détergent doux. Vous pouvez également utiliser cette solution pour nettoyer l'intérieur de l'appareil.
- Veillez à sécher consciencieusement la partie basse de l'appareil afin d'éviter la formation de condensation.
- N'utilisez en aucun cas du dissolvant ou du détergent abrasif, car ils pourraient endommager l'intérieur de votre appareil. Ne mettez pas non plus les accessoires intérieurs au lave-vaisselle.
- Il est recommandé de passer un chiffon une fois par an sur le dos de l'appareil, car s'il est sale, le rendement diminue et la consommation augmente.

REEMPLACEMENT DE L'AMPOULE



Danger :

Débranchez votre cave à vin avant de procéder au changement de l'ampoule.

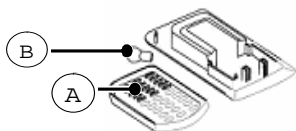

- Retirez les vis de fixation.
- Enlevez la grille (A) par le bas.
- Retirez l'ampoule (B) en la dévissant.
- Placez une nouvelle ampoule de même puissance que l'ancienne, remettez la grille et fixez le tout à l'aide des vis de fixation.

COUPURE DE COURANT ET ARRÊT PROVISoire

En cas de coupure de courant de longue durée ou d'arrêt de l'appareil (vacances...), vous devez :

- sortir toutes les bouteilles,
- débranchez l'appareil et nettoyez-en l'intérieur,
- laissez la porte ouverte pour éviter la condensation et les mauvaises odeurs.

DEPLACEMENT DE L'APPAREIL

Si vous devez déplacer votre cave à vin, veillez à suivre les instructions suivantes afin de réaliser cette opération dans les meilleures conditions :

- videz l'appareil de toutes les bouteilles,
- fixez les accessoires intérieurs afin d'éviter toute casse,
- vissez les pieds réglables en position basse et bloquez la porte en position fermée.
- Durant le transport, veillez à ce que l'appareil reste toujours en position verticale.

PROBLEMES DE FONCTIONNEMENT

Il existe des bruits qui sont tout à fait normaux dans une cave à vin :

- Le gaz réfrigérant peut produire un bouillonnement en circulant dans les circuits
- Le compresseur peut produire des ronronnements qui peuvent s'accroître au démarrage
- Le "crac" produit par les dilatations et les contractions des matériaux utilisés

Avant de faire intervenir le Service Après-Vente, vérifiez avec le tableau suivant que vous ne pouvez régler le problème vous-même :

PROBLEME	SOLUTION
L'appareil ne fonctionne pas.	Vérifiez que la fiche est bien connectée, que le fusible n'a pas fondu ou que le disjoncteur n'a pas sauté.
La température est trop haute.	Contrôlez la température et réajustez-la le cas échéant. Assurez-vous que la température ambiante corresponde bien à celle recommandée pour un fonctionnement optimal. Enfin, veillez à ne pas ouvrir la porte plus souvent qu'il ne le faut.
Le compresseur est souvent en fonctionnement.	La charge de bouteilles est peut-être trop importante : veillez à ne pas dépasser la capacité maximum de votre cave. Assurez-vous que l'air peut circuler librement autour de l'appareil et que le joint d'étanchéité est en place. Vérifiez également les points cités en cas de température trop haute.

QUELLECAVEAVENTE.COM

Si vous avez déjà réalisé les vérifications indiquées et que votre problème persiste, NE REALISEZ AUCUNE REPARATION VOUS-MEME. Mettez-vous en contact avec le Service d'Assistance Technique le plus proche



CET APPAREIL RESPECTE LES DIRECTIVES CEE
73/23, 93/68, 89/336, 96/57, 92/31, 94/62

• INTERVENTIONS

Les éventuelles interventions sur votre appareil doivent être effectuées par un professionnel qualifié dépositaire de la marque. Lors de votre appel, mentionnez la référence complète de votre appareil (modèle, type, numéro de série). Ces renseignements figurent sur la plaque signalétique.

• PIÈCES D'ORIGINE



Lors d'une intervention d'entretien, demandez l'utilisation exclusive de pièces détachées certifiées d'origine.

• RELATIONS CONSOMMATEURS

• **Pour en savoir plus sur tous les produits de la marque :**
informations, conseils, les points de vente, les spécialistes après-vente.

• **Pour communiquer :**
nous sommes à l'écoute de toutes vos remarques, suggestions, propositions auxquelles nous vous répondrons personnellement.

> **Vous pouvez nous écrire :**

Service Consommateurs BRANDT
BP 9526
95069 CERGY PONTOISE CEDEX

> **ou nous téléphoner au :**

0892 02 88 01

0,34€/min à partir d'un poste fixe

QUELLECAVEVIN.COM

• Sikkerhedsregler	02
1/ INSTALLATION AF VINSKABET	03
• Tilslutning til EL	03
• Inden vinskabet tilsluttes	03
• Miljøhensyn	03
• Beskrivelse af apparatet	04
• Ændring af dørenes åbningsretning	04
2/ SÅDAN BENYTTES VINSKABET	05
• Gode råd	05
• Anvendelse af betjeningspanelet	05
3/ ALMINDELIG VEDLIGEHOLDELSE AF APPARATET	06
• Rengøring og vedligeholdelse	06
• Udskiftning af pærer	06
• Strømafbrydelse og midlertidigt funktionsstop	06
• Flytning af vinskabet	06
4/ SPECIELLE MELDINGER, FUNKTIONSPROBLEMER	07
• Funktionsproblemer	07
• CE standarder	07

QUELLECAVEAVEN.COM

Dette skab er beregnet til opbevaring af vin. Al anden anvendelse, specielt opbevaring af madvarer, kan være forbundet med fare, da opbevarings temperaturen ikke er lav nok.

Vinskabet skal installeres ifølge de instrukser, der står i denne manual. Forkert installation kan ødelægge apparatet.

Ved eventuelle funktionsproblemer bedes du altid, og udelukkende, kontakte autoriserede servicecentre eller andet kvalificeret personale.

Før der foretages nogen som helst rengøring eller vedligeholdelse af vinskabet, skal stikket være trukket ud af stikkontakten, idet der sørges for ikke at trække i fødekablet.

Såfremt dette apparat skal udskifte et andet, som har en lukkemekanisme med låsearm, fjeder, lås eller andet, skal man huske at gøre låsemekanismen ubrugelig - eller endnu bedre - at tage døren af, så der ikke er risiko for, at nogen bliver lukket inde i det (legende børn, husdyr osv.).

Når emballagen er fjernet bedes du forsikre dig om, at vinskabet ikke er beskadiget. I så fald skal forhandleren oplyses om det senest 24 timer efter leveringen. Emballagen er fremstillet af 100% genvindingsmaterialer (karton, plastik med luftbobler af PE, EPS osv.). Emballagen skal opbevares utilgængeligt for børn.



Vinskabets kølekredsløb indeholder kølende isobutan, en naturlig og lidt forurenende gasart, som dog er brandfarlig. Under transport og installation bør der sørges for, at ingen af

kølekredsløbets dele beskadiges. I tilfælde af beskadigelse af kølekredsløbet skal vinskabet holdes langt væk fra åben ild og andre brandkilder. Rummet skal udluftes grundigt.

For at vinskabet kan fungere optimalt, skal det anbringes langt fra varmekilder, og der skal sikres god luftcirkulation omkring det (se afsnittet Installation af vinskabet).

 Inden du går i gang med at installere vinskabet, bedes du læse sikkerhedsreglerne grundigt, så visse vanskeligheder kan undgås.

Anbring vinskabet i et godt ventileret rum uden fugt, langt fra alle typer varmekilder. Lad der være en afstand på minimum 2,5 cm mellem et eventuelt møbel over det.

Hvis vinskabet skal anbringes ved siden af et køleskabe eller en fryser, skal der overholdes en afstand på 5 cm langs siderne for at forhindre, at der skabes kondensvand på skabets ydersider.

Vinskabets klimaklasse står anført på mærkepladen. Klimaklassen viser det de omgivelsestemperaturer, køleelementet er beregnet til og kan sikre gode funktionsforhold under.

Klasse	Omgivelsestemperaturer
N	16° til 32°
ST	18° til 38°
T	18° til 43°

TILSLUTNING TIL EL

Stikkontaktens karakteristikk: 220-240V med jord.

- Undgå, at benytte adaptere eller forlængerledninger.
- Undgå, at ledningen rører ved kompressoren.
- Undgå, at ledningen kommer til at sidde fast under apparatet.

Vinskabets el-installation er forsynet med jord. Af sikkerhedsmæssige hensyn skal stikket sættes i en stikkontakt med en effektiv jordforbindelse (i overensstemmelse med de gældende sikkerhedsstandarder for el-installation).

Fabrikanten frasiger sig ethvert ansvar for skader forårsaget af manglende jordforbindelse.

INDEN VINSKABET TILSLUTTES

- Gør vinskabet rent indvendig med lunkent vand tilsat bikarbonat. Skyl med rent vand, og tør omhyggeligt.
- Vent 2 timer med at tænde for vinskabet for at sikre, at motorkompressorens smørevæske er stabiliseret.

MILJØHENSYN

Dette apparat indeholder ikke kølevæsker, som nedbryder ozonlaget, i kølekredsløbet eller i isoleringsmaterialerne. Det må ikke smides ud sammen med almindeligt husholdnings- eller jernaffald for ikke at beskadige kølekredsløbet, især den del som sidder bag på apparatet. Spørg kommunen om, hvor denne type apparat skal bortskaffes.



Materialerne, som er brugt til dette apparat og er identificeret med dette symbol, er genvindingsmaterialer.

BESKRIVELSE AF VINSKABET

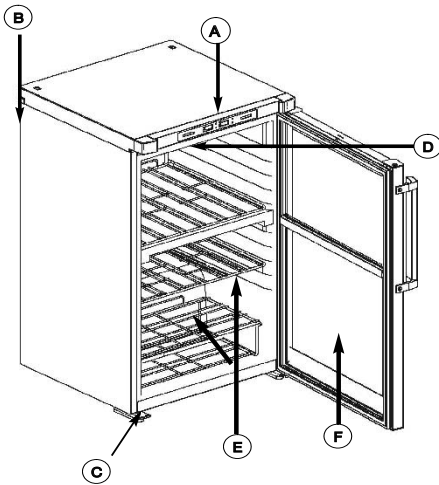

- A** *Digitalt display*
- B** *Kondensator*
- C** *Nivelleringskruer*
- D** *Lys*
- E** *Flytbare og udtagelige hylder*
- F** *Rude i døren*

EKSTRA UDSTYR

Vinskabet leveres med 8 flytbare og udtagelige hylder, der gør det muligt at opbevare forskellige flaskestørrelser.

Det er ligeledes forsynet med en lås til nøgle.

ÆNDRING AF DØRENS ÅBNINGSRETNING

Det er muligt at ændre dørens åbningsretning (mod venstre i stedet for mod højre):

! Stikket skal altid være trukket ud af stikkontakten, når dørens åbningsretning skal ændres:

1. Tag toppen af apparatet: Fjern de to skrueskjulere på toppen, tag de to skruer ud, og skub toppen fremad.
2. Vip vinskabet lidt tilbage, og blokér det i den stilling.
3. Løsn skrueene på dørens øverste hængsel, og tag holderen og hængselstappen af det.
4. Luk døren lidt op, og løft den ud af det nederste hængsel.
5. Skru den nederste hængselstap af, og skru den på i den anden side. Sæt døren på hængselet, og luk den.
6. Skru det øverste hængsel godt fast i den anden side, samt hængselstappen. Sæt toppen på igen (gentag pkt. 1 i omvendt rækkefølge).

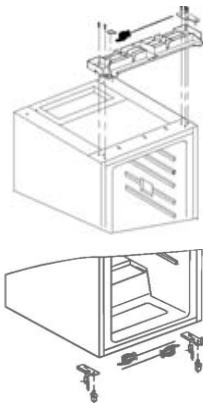

Da omgivelsestemperaturen spiller en vigtig rolle for, hvor effektivt vinskabet kan virke, tilrådes det at anbringe det i et rum, hvor temperaturen er på mellem 22 og 25°C.

Temperaturen inde i vinskabet varierer alt efter, hvordan hylderne er anbragt. Lyset kan også skabe temperaturvariationer. Sørg derfor for ikke at tænde lampen i vinskabet alt for tit.

Gode råd:



- Det anbefales, at temperaturen inde i vinskabet er på mellem 7 og 18°C.
- Anbefalede temperaturer for de forskellige vintyper:

<input type="checkbox"/>	Rødvin:	15-18°C
<input type="checkbox"/>	Hvidvin, tør:	10-15°C
<input type="checkbox"/>	Mousserende vin:	7-9°C
<input type="checkbox"/>	Rosé :	9-10°C

ANVENDELSE AF BETJENINGSPANELET





Når temperaturen indstilles første gang eller vinskabet har været ude af funktion i en lang periode, vil der automatisk blive vist en temperatur på displayet: 10°C er den temperatur der automatisk vises.

Temperaturen indstilles ved at benytte disse 2   knapper, som gør det muligt at indstille temperaturen på præcis den ønskede grad.

Hvis rødvinns temperaturen vælges, vil lampen ved side af "Red" (rød) lyse. Det samme gælder for de to andre vintyper på betjeningspanelet: White (hvid) og Sparkling (mousserende). Der er ikke nogen speciel lampe for rosé vin.

Der kan også vælges temperaturenhed: Fahrenheit eller Celsius ved at trykke på knappen .

Endelig kan lampen inde i skabet tændes og slukkes med knappen . Lyset vil dog automatsik slukke, hvis det er tændt 2 timer i træk.

 Af sikkerhedshensyn er vinskabet forsynet med en lås med nøgle. Døren låses, så snart nøglen tages ud af låsen for at undgå enhver risiko for at blive lukket inde.

RENGØRING OG VEDLIGEHOJDELSE

 Inden vinskabet gøres rent, skal stikket trækkes ud af stikkontakten.

- Gør vinskabet rent indvendigt med en svamp eller en klud fugtet med vand tilsat bikarbonat. Sådan undgås ubehagelig lugt.
- Gør hylderne rene med vand tilsat et mildt rengøringsmiddel. Denne blanding kan også benyttes til at gøre vinskabet rent udvendigt.
- Sørg for at tørre vinskabet godt for neden, da der ellers kan dannes kondensvand.
- Der må under ingen omstændigheder benyttes opløsningsmidler eller skurepulver, for det kan ødelægge vinskabet indvendigt. Hylder og andet indvendigt udstyr må ikke vaskes i opvaskemaskinen.
- Det anbefales et tørre vinskabet af bag på med en tør klud en gang om året, for hvis der er støvet, vil vinskabet fungere mindre effektivt, og elforbruget øges.

UDSKIFTNING AF PÆREN

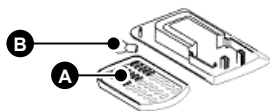

 Træk vinskabets stik ud af stikkontakten, inden pæren skiftes.

- Fjern skruerne.

- Tag risten af **A** fra neden.
- Tag pæren ud **B** ved at skru den af.
- Sæt en ny pære i af samme model (10W), sæt risten på igen, og skru det hele fast med skruerne.

STRØMAFBRYDELSE OG MIDLERTIDIGT FUNKTIONSSTOP

I tilfælde af længerevarende strømafbrydelse eller hvis der slukkes for vinskabet i en periode (f.eks. i ferien) skal følgende gøres:

- Tag alle flaskerne ud,
- Tag stikket ud af stikkontakten, og gør vinskabet rent indvendigt,
- Lad døren stå åben, så det undgås, at der dannes kondensvand og ubehagelig lugt.

FLYTNING AF VINSKABET

Såfremt vinskabet skal flyttes, skal følgende instrukser overholdes for at det kan ske på de bedste betingelser:

- Tag alle flaskerne ud af vinskabet,
- Gør alle de indre dele fast, så de ikke kan gå i stykker,
- Skru nivelleringskruerne ned i laveste position, luk døren og blokér den.
- Under transport skal vinskabet altid befinde sig i lodret position.

FUNKTIONSPROBLEMER

Inden der tilkaldes service, undersøg først ved hjælp af denne oversigt, om du ikke kan løse problemet selv:

PROBLEM	LØSNING
Vinskabet fungerer ikke	Undersøg, om stikket er sat rigtigt i stikkontakten, om sikringen er gået, eller om hovedafbryderen er slået fra.
Temperaturen er for høj	Kontrollér temperaturen, og justér den om nødvendigt. Undersøg om, omgivelsestemperaturen svarer til den, der anbefales for optimal funktion. Sørg også for ikke at åbne døren for tit.
Tætningslisten kan ikke holde sig på plads	Tætningslisten er måske snavset: Gør den, og fordybningen den sidder i, ren med lunken sæbevand. Tør den omhyggeligt, og sæt den i fordybningen igen. Hvis der ikke er nok til at holde listen på plads, skal den skiftes ud.
Kompressoren går tit i gang	Der kan være for mange flasker i vinskabet: Sørg for ikke at overstige vinskabets maksimale kapacitet. Sørg for, at luften frit kan cirkulere omkring vinskabet, og at tætningslisten sidder, som den skal. Undersøg også de forskellige punkter i rubrikken om for høj temperatur.

TEKNISK SERVICE

Såfremt du har undersøgt alle ovenstående forhold, og problemet varer ved, LAD VÆRE MED SELV AT REPARERE VINSKABET. Kontakt den nærmeste tekniske service.



**DETTE APPARAT OVERHOLDER EU DIREKTIV
73/23, 93/68, 89/336, 96/57, 92/31, 94/62**

• Sicherheitshinweise _____	02
1 / EINBAU DES GERÄTS	
• Elektrischer Anschluss _____	03
• Vor Anschluss des Gerätes _____	03
• Umweltschutz _____	03
• Beschreibung des Gerätes _____	04
• Ausstattung _____	04
• Änderung der Richtung der Türöffnung _____	04
2 / BENUTZUNG DES GERÄTS	
• Hinweise _____	05
• Nutzung der Bedienleiste _____	06
3 / REGELMÄSSIGE PFLEGE IHRES GERÄTS	
• Reinigung und Pflege _____	07
• Austausch der Glühbirne _____	07
• Stromunterbrechung und vorläufige Abschaltung _____	07
• Versetzen des Geräts _____	07
4 / BESONDERE MELDUNGEN, ZWISCHENFÄLLE	
• Probleme beim Betrieb _____	08
• CE Normen _____	08
5 / KONTAKTADRESSE DES KUNDENDIENSTES _____	09

QUELLECEVERVEN.COM

Dieses Gerät wurde für die Lagerung von Wein konzipiert. Jegliche andere Nutzung, insbesondere die Lagerung von Lebensmitteln könnte sich als gefährlich erweisen, da die Temperatur zu hoch ist.

Das Gerät ist entsprechend den Anweisungen dieser Anleitung einzubauen; ein fehlerhafter Einbau könnte das Gerät beschädigen.

Sollten beim Betrieb des Gerätes Probleme auftreten, wenden Sie sich bitte stets ausschließlich an einen autorisierten Kundendienst oder qualifizierte Kräfte.

Vor der Wartung des Gerätes die Stromzufuhr unterbrechen, dabei jedoch nicht am Stromkabel ziehen.

Wenn dieses Gerät ein Gerät mit Schnappschloss, Feder, Schloss oder anderem Verschlussmechanismus ersetzt, denken Sie bitte daran, den Verschlussmechanismus zuvor außer Betrieb zu setzen oder, noch besser, die Tür des alten Geräts zu demontieren, um zu verhindern, dass sich jemand (spielende Kinder, Tiere, ...) im Schrank einschließt.

Das Gerät auspacken und auf eventuelle Beschädigungen überprüfen. Eventuelle Beschädigungen sind dem Verkäufer innerhalb von 24 Stunden nach Lieferung zu melden. Alles Verpackungsmaterial ist wiederverwertbar (Pappe, Polyäthylen-Plastikblasenfilm, expandierfähiges Polystyrol ...). Dieses Material ist außerhalb der Reichweite von Kindern aufzubewahren.

**Achtung:**

Der Kühlkreislauf des Gerätes enthält kühlendes Isobutan, ein wenig verunreinigendes aber entzündliches Naturgas. Bei Transport und Einbau des Gerätes sicherstellen, dass die Komponenten des Kühlkreislaufs nicht beschädigt werden. Bei Beschädigung das Gerät außerhalb der Reichweite von Flammen und Zündquellen aufbewahren und den entsprechenden Raum gut lüften.

Um optimalen Betrieb sicherzustellen, das Gerät weit von Wärmequellen entfernt aufstellen und dafür sorgen, dass freie Luftzirkulation um das Gerät möglich ist (s. Geräteinstallation).

Dieses Gerät ist nicht dafür geeignet, von Personen (und Kindern) mit körperlich, wahrnehmnerisch oder mental eingeschränkten Fähigkeiten oder von Menschen ohne Erfahrung oder Kenntnis benutzt zu werden, außer, wenn sie von einer für ihre Sicherheit verantwortlichen Person überwacht oder zuvor in die Gerätebenutzung eingewiesen worden sind.

Es ist darauf zu achten, dass Kinder das Gerät nicht als Spielzeug nutzen.

**Wichtig:**

Vor dem Einbau die Sicherheitshinweise genau durchlesen, um gewisse Nachteile zu meiden.

Das Gerät in einem trockenen, gut belüfteten Raum weit von Wärmequellen entfernt aufstellen. 10 cm Mindestabstand zwischen der Geräteoberseite und einem darüber angebrachten Möbel einhalten. Wenn der Einbau dies nicht zulässt, 5 cm zwischen der Geräteoberseite und einem anderen Küchenwandmöbel und 2,5 cm beidseits des Gerätes frei lassen.

Wenn das Gerät neben einem Kühl- oder Gefrierschrank aufgestellt wird, darauf achten, dass ein Abstand zwischen den Geräten gewahrt wird, um Kondensatbildung an der Außenseite zu vermeiden.

Die Klimaklasse Ihres Weinschranks ist auf dem Typenschild angegeben. Sie legt den Bereich der Raumtemperatur fest, für die die Kühleinheit konzipiert ist und bei der ein einwandfreier Gerätebetrieb gewährleistet wird.

Klasse	Raumtemperatur
N	16° bis 32°.
ST	18° bis 38°.
T	18° bis 43°.

ELEKTRISCHER ANSCHLUSS

Steckdosenmerkmal: 220-240V, geerdet. Keine Adapter oder Verlängerungskabel nutzen. Darauf achten, dass das Kabel nicht mit dem Kompressor in Kontakt kommt. Vermeiden, dass das Kabel unter dem Gerät eingeklemmt wird.

Die elektrische Anlage des Gerätes ist geerdet. Achten Sie zu Ihrer eigenen Sicherheit darauf, dass das Gerät mit eine Steckdose mit funktionierender Erdung verbunden wird (entsprechend den für die Sicherheit der elektrischen Anlage geltenden Normen).

Der Hersteller lehnt jegliche Verantwortung für

Schäden ab, die durch mangelnde Erdung entstehen.

**VOR ANSCHLUSS DES GERÄTES**

• Den Geräteinnenraum mit lauwarmem Wasser und Bikarbonat reinigen. Gründlich spülen und trocknen.

• Anschließend 2 Stunden mit dem Geräteanschluss warten, bis die Kompressorschmiermittel sich stabilisiert haben.

UMWELTSCHUTZ

Weder Kühlkreislauf noch Isolierung dieses Gerätes enthalten Kühlgase, die der Ozonschicht schaden. Damit insbesondere der Kühlkreislauf an der Geräterückseite nicht beschädigt wird, das Gerät nicht mit Haushaltsabfällen oder Schrott entsorgen. Fragen Sie in Ihrer Gemeindeverwaltung nach, wie derartige Geräte zu entsorgen sind.

WIEDERVERWERTUNG

Die Verpackung des Gerätes kann wieder verwertet werden. Führen Sie es der Wiederverwertung zu und leisten Sie einen Beitrag zum Umweltschutz, indem Sie die Verpackung in den dazu bestimmten Containern Ihrer Gemeinde entsorgen.

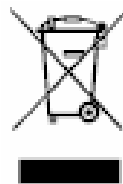

Viele wiederverwertbare Materialien wurden in das Gerät eingebaut. Dieses Logo zeigt an, dass Altgeräte nicht mit anderen Abfällen zu mischen sind. Die vom Hersteller organisierte Wiederverwertung erfolgt unter optimalen Bedingungen und hält die europäische Richtlinie 2002/96/EG zu Abfällen aus elektrischen und elektronischen Geräten ein. Fragen Sie in der Gemeindeverwaltung oder bei Ihrem Händler nach den Ihnen am nächsten gelegenen Sammelpunkten für Altgeräte. Wir danken für Ihren Beitrag zum Umweltschutz.

BESCHREIBUNG DES GERÄTES (modellabhängig)

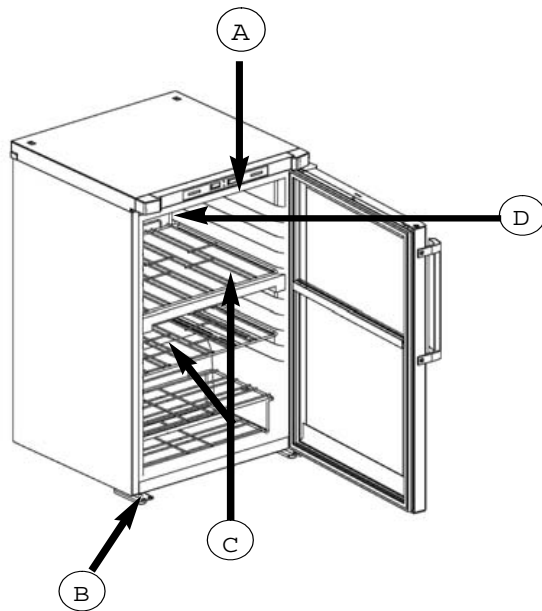

- Ⓐ Digitalanzeige
- Ⓑ Einstellbare Füße
- Ⓒ Abnehmbare Traggitter
- Ⓓ Licht

AUSSTATTUNG

Das Gerät wird mit einstellbaren und abnehmbaren Traggittern geliefert, so dass verschieden große Flaschen gelagert werden können.

Es ist ebenfalls mit einem verschließbaren Schloss ausgestattet, das beide Räume verschließt.

ÄNDERUNG DER RICHTUNG DER TÜRÖFFNUNG

Die Tür kann so montiert werden, dass sie sich in die andere Richtung öffnet:



Wichtig:

Wenn die Öffnungsrichtung der Tür geändert werden soll, das Gerät vom Netz trennen.

- Das Gerät nach hinten neigen und in dieser Position verkeilen.
- Die beiden Schrauben lösen und das untere Scharnier abnehmen.
- Die untere Tür herausnehmen.
- Das mittlere Scharnier herausschrauben und die obere Tür abnehmen.
- Das obere Scharnier abnehmen und auf der gegenüberliegenden Seite montieren.

NB: Beim Wiedereinbau der Scharniere und Türen darauf achten, die zuvor entfernten Plastikunterlegscheiben wieder anzubringen.

- Gleichzeitig die Abdeckungen der Löcher an der Oberseite der beiden Türen umkehren.
- Die kleine Tür in das obere Scharnier einfügen, das mittlere Scharnier unter der Tür einführen und verschrauben.
- Die große Tür in das mittlere Scharnier einfügen und schließen.
- Das untere Scharnier wieder einbauen und fest verschrauben.

Ihr Weinkeller verfügt über 2 Räume, deren Temperatur sich individuell regeln lässt. Dadurch lässt sich die Temperatur jedes Raums je nach Art des zu lagernden Weins (Rotwein, Weißwein, Rosé, Schaumwein) einstellen.

- Die Flaschengröße kann variieren, dies beeinflusst die Lagerkapazität des Gerätes. Im oberen Raum des Weinkellers können 10 Standardflaschen, im unteren 18 gelagert werden.

Da die Umgebungstemperatur einen erheblichen Einfluss auf die Wirksamkeit des Gerätes hat, raten wir Ihnen, den Weinschrank in einen Raum zu stellen, dessen Temperatur zwischen 22 und 25°C liegt.



Die Innentemperatur ändert sich mit der Lage der Gitter. Auch das Licht beeinflusst die Temperatur; daher sollte die Innenbeleuchtung nicht zu häufig eingeschaltet werden.





Hinweis

- Die für jeden Raum des Weinschranks empfohlene Innentemperatur liegt zwischen 7 und 18°C.
- Je nach Art des Weins werden folgende Temperaturen empfohlen:
 - Rotwein: 15-18°C
 - Trockener Weißwein: 10-15°C
 - Schaumwein: 7-9°C
 - Roséwein: 9-10°C

NUTZUNG DER BEDIENTLEISTE

Die Temperatur des oberen Raums wird in der Anzeige "  ", die des unteren in der Anzeige "  " angezeigt.

Wenn Sie die Temperatur zum ersten Mal oder nach längerer Abschaltung des Gerätes einstellen, wird automatisch die Temperatur 10°C angezeigt.

- Die Temperatur über die 2 Tasten   auf ein Grad genau einstellen.

Wenn die Temperatur für Rotwein gewählt wird, leuchtet die Anzeige neben der Bezeichnung Red (rot). Gleiches gilt für die beiden anderen Weinarten auf der Bedientleiste: White (weiß) und Sparkling (moussierend). Es gibt keine Anzeige speziell für Roséwein.

- Wenn im unteren Raum zwei Weinarten, Rot- und Weißwein gelagert werden sollen, die Temperatur gemäß der größeren Anzahl Flaschen einstellen. Es gibt jedoch einen Temperaturunterschied zwischen dem oberen und unteren Bereich des Raumes. Legen Sie den Weißwein auf die oberen Roste und den Rotwein auf die unteren. Dabei jedoch die Einstellung "Rotwein" beibehalten.

- Bei der Temperaturmaßeinheit kann zwischen Fahrenheit oder Celsius durch Druck auf die Tasten [] gewählt werden.

Die in die Tasten integrierte Anzeige zeigt die gewählte Einheit an.

- Schließlich kann das Licht im unteren Raum durch Betätigung der Taste  ein- und ausgeschaltet werden.

Die Beleuchtung schaltet sich automatisch nach 10 Minuten aus.

**Wichtig:**

Sicherheitshalber ist das Gerät mit einem Schloss und Schlüssel versehen. Um zu vermeiden, dass jemand sich einschließt, verschließt die Tür sich, wenn der Schlüssel abgezogen wird.

REINIGUNG UND PFLEGE



Achtung:

Das Gerät vom Netz trennen, bevor es gereinigt wird.

- Um Geruchsbelästigung zu vermeiden, den Innenraum mit Wasser und Bikarbonat und einem Schwamm oder Schwammtuch reinigen.

- Die Roste mit mildem Spülmittel reinigen. Dies kann auch zur Reinigung der Geräteaußenseite verwendet werden.

- Den unteren Teil des Gerätes gründlich trocknen, um Kondensatbildung zu vermeiden.

- Auf keinen Fall Lösungsmittel oder Scheuermittel zur Reinigung verwenden, da diese das Gerät beschädigen können. Das Zubehör nicht in der Spülmaschine reinigen.

- Es wird empfohlen, die Geräterückseite einmal jährlich mit einem Tuch zu reinigen. Wenn sie schmutzig ist, sinkt die Leistung bei steigendem Verbrauch.

AUSTAUSCH DER GLÜHBIRNE



Achtung:

Gerät vor Austausch der Glühbirne vom Netz trennen.

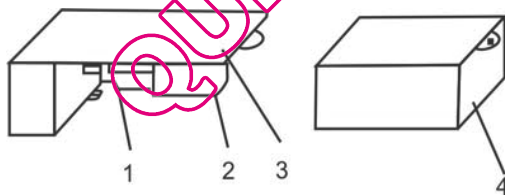

- 1 - Fassung
- 2 - Glühbirne
- 3 - Kastenlampe
- 4 - Schutz der Glühbirne

- Schutz der Glühbirne losschrauben.
- Wenn der Schutz abgenommen wurde, die Glühbirne entfernen.
- Durch eine identische Glühbirne ersetzen.
- Schutz wieder aufsetzen und verschrauben.

STROMUNTERBRECHUNG UND VORLÄUFIGE ABSCHALTUNG

Sollte der Strom für längere Zeit abgeschaltet oder das Gerät nicht benutzt werden (Ferien...), sollte zuvor Folgendes getan werden:

- alle Flaschen entnehmen,
- das Gerät vom Netz trennen und den Innenraum reinigen,
- damit sich kein Kondensat oder schlechter Geruch bilden kann, die Tür offen lassen.

VERSETZEN DES GERÄTS

Wenn der Weinschrank versetzt werden soll, nachstehende Anweisungen befolgen:

- alle Flaschen aus dem Gerät nehmen,
- das Innenzubehör befestigen, damit nichts kaputt geht,
- die einstellbaren Füße auf niedrige Position einstellen und die geschlossene Tür arretieren.
- Darauf achten, dass das Gerät nur senkrecht transportiert wird.

PROBLEME BEIM BETRIEB

Manche Geräusche eines Weinschranks sind ganz normal:

- Das Kühlmittel kann im Kreislauf sprudelnde Geräusche erzeugen.
- Der Kompressor kann schnurrende Geräusche von sich geben, die bei Anlaufen besonders stark sind.
- Es kann zu "knackenden" Geräuschen kommen, wenn das Material sich weitet oder zusammenzieht.

Bevor der Kundendienst benachrichtigt wird, anhand nachstehender Tabelle prüfen, ob das Problem sich nicht lösen lässt:

PROBLEM	LÖSUNG
Das Gerät funktioniert nicht.	Prüfen, dass der Stecker eingeführt und die Sicherung nicht durchgebrannt ist oder sich abgeschaltet hat.
Temperatur zu hoch.	Temperatur prüfen und ggf. neu einstellen. Sicher stellen, dass die Raumtemperatur der für optimalen Betrieb empfohlenen Temperatur entspricht. Tür nicht häufiger öffnen, als erforderlich.
Der Kompressor läuft häufig.	Eventuell sind zu viele Flaschen im Weinschrank: darauf achten, dass die maximale Schrankkapazität nicht überschritten wird. Sicher stellen, dass die Luft frei um das Gerät zirkulieren kann und, dass die Dichtungen korrekt angebracht sind. Auch die Punkte prüfen, die für den Fall zu hoher Temperaturen angegeben sind.

Wenn das Problem nach diesen Überprüfungen weiterhin besteht, KEINE REPARATUR SELBST VORNEHMEN. Wenden Sie sich an den nächstgelegenen Kundendienst.



DIESES GERÄT ENTSPRICHT DEN EWG-RICHTLINIEN
73/23, 93/68, 89/336, 96/57, 92/31, 94/62

Eventuelle Reparaturarbeiten an dem Gerät müssen von qualifiziertem Fachpersonal des Händlers vorgenommen werden. Bei Benachrichtigung des Kundendienstes die vollständigen Geräteangaben (Modell, Typ und Seriennummer) mitteilen: Diese Angaben sind dem Typenschild zu entnehmen.



ORIGINAL ERSATZTEILE

Bei Reparaturarbeiten darum bitten, dass ausschließlich zertifizierte Original Ersatzteile verwendet werden.

QUELLECAVEAVIN.COM

• Safety recommendations _____	02
1 / INSTALLING THE APPLIANCE	
• Electrical connection _____	03
• Before connecting the appliance _____	03
• Protecting the environmental _____	03
• Recycling _____	03
• Description of your appliance _____	04
• Reversing the door opening direction _____	04
2 / USING THE APPLIANCE	
• Advice _____	05
3 / RUNNING MAINTENANCE FOR THE APPLIANCE	
• Cleaning and maintenance _____	06
4 / SPECIFIC MESSAGES, INCIDENTS	
• Operation problems _____	07
5 / TECHNICAL ASSISTANCE SERVICE _____	08

QUELLECAVEAVIN.COM

This appliance has been designed to store wine. Any other usage, fundamentally conserving food, could be dangerous as the temperature is not sufficiently low.

Installation must be made by following the instructions in this manual; incorrect installation could damage the appliance.

For any operation problems which could occur with the appliance, always and exclusively refer to the Technical Service or qualified personnel.

In order to carry out any maintenance operations, disconnect the appliance beforehand, but do not pull on the power cable.

If this appliance is going to substitute another one which has a closing device with a bolt, spring, lock or other, do not forget to eliminate the closing device or even better, dismantle the door of the former appliance to prevent anyone getting locked inside (children playing, animals, etc).

When removing the packaging from the appliance, make sure that it has not been damaged.

If it has, the vendor must be informed of this damage within 24 hours of delivery. The materials used for packaging are totally recyclable (cardboard, bubble wrap, EPS...). Keep this material out of reach of children.



The appliance's cooling circuit contains cooling isobutene, which is a low contamination natural gas, although it is flammable. During transport and installation, make sure that none of the cooling circuit components have been damaged.

If damage is observed, keep the appliance away from naked flames or sources of fire and ventilate the premises where it will be located.

In order to achieve optimum operation for the appliance, install it away from heat sources and make sure that air can circulate around it (see appliance installation).

QUELLECALLEVIN.COM

**Important:**

Before starting the installation, read the safety recommendations carefully to avoid any problems.

Install the appliance in a place with no humidity and which is well ventilated, far from a heat source. Leave a minimum distance of 10 cm between the top of the appliance and any furniture on top of it. If its installation does not permit this, leave 5 cm between the top part of the chassis and any other piece of kitchen furniture which is fixed to the wall, and a distance of 2.5 cm on both sides of the appliance.

If the appliance must be installed next to a fridge-freezer or a freezer, do not put them right next to each other to prevent condensation forming on the outside.

The climatic category of your wine cellar is indicated on the characteristic plate. This determines the ambient temperature range for which the fridge has been designed, guaranteeing correct operation of the appliance.

Category	Ambient temperatures
N	16° to 32°
ST	18° to 38°
T	18° to 43°

ELECTRICAL CONNECTION

Characteristics of the connection: 220-240V with earth.

Avoid using adaptors or extension cords.

Make sure that the cable is not in contact with the compressor.

Make sure that the cable is not trapped under the appliance.

The appliance's electrical installation is earthed.

For your safety, connect the appliance to a power socket with efficient earthing (in accordance with the standards in force regarding electrical installation safety).

The manufacturer will not assume any responsibilities in the event of damage produced by an earthing fault.

**BEFORE CONNECTING IT**

- Clean inside the appliance with warm water and bicarbonate. Rinse and dry it carefully.
- Wait two hours before switching it on to guarantee stabilisation of the motor-compressor lubricants.

ENVIRONMENTAL PROTECTION

This appliance does not contain cooling gases which are harmful for the ozone layer in its cooling circuit and insulating materials. It must not be thrown away with urban waste or scrap metal, to prevent damage to the cooling circuit, particularly the rear part of the appliance. Ask in your town hall for information on collecting this type of appliance.

RECYCLING

The packaging materials used for this appliance are recyclable. Participate in recycling them and contribute to protecting the environment by taking it to the appropriate municipal containers.



Your appliance also contains many recyclable materials and so it has been marked with this logo which indicates that the old appliances should not be mixed with other waste. Therefore, recycling the appliance, which is organised by the manufacturer, can be done in the best possible conditions, in accordance with the European directive 2002/96/CE on electrical and electronic equipment waste. Ask your town hall or vendor about collection points for old appliances close to your home.

Thank you for your collaboration in protecting the environment.

DESCRIPTION OF THE APPLIANCE
(depending on the model)

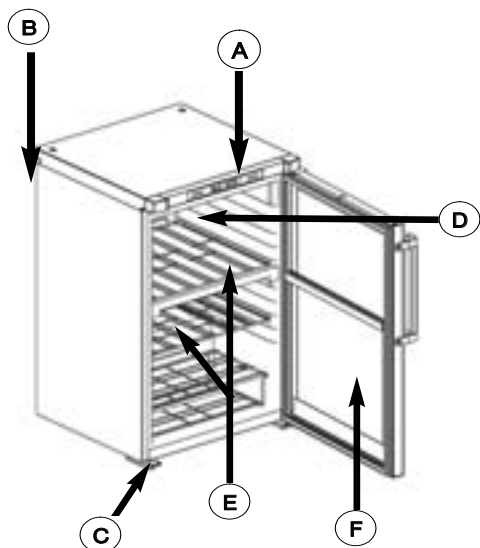

- Ⓐ Digital screen
- Ⓑ Condenser
- Ⓒ Adjustable feet
- Ⓓ Light
- Ⓔ Adjustable grilles and runners
- Ⓕ Panneau vitré

ACCESSORIES

Your appliance is delivered with adjustable and detachable shelves, allowing you to store bottles of different capacities or sizes.

It is also fitted with a key lock

REVERSING THE DOOR OPENING DIRECTION

The direction for door opening can be changed:



Important:

The appliance must always be disconnected when you change the opening direction.

- Dismantle the top of the wine cellar: loosen the 2 screwed down covers on the top, remove the two screws and slide the top forward.
- Tilt the appliance slightly backwards and wedge it in this position.
- Undo the screws on the door's top hinge and remove the support and its shaft.
- Open the door slightly and remove its base hinge.
- Undo the lower shaft and screw it back on the opposite side. Fit the door in the shaft and close it.
- Screw the top hinge back on firmly and the door shaft on the opposite side superior. Fit the top back on.

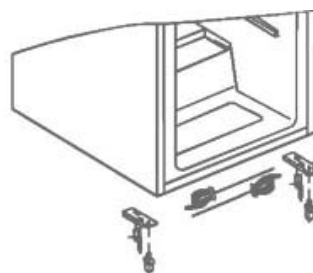
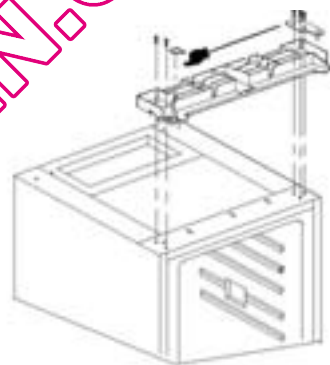

Your wine cellar has 2 cavities, the temperatures of which can be adjusted independently of each other. In this way you may adapt the temperature of each cavity according to the type of wine you would like to store there (red, white, rosé, sparkling).

- The dimensions of the bottles may vary, and this will effect the storage capacity of your appliance. The upper cavity of your wine cellar is intended to store 10 standard bottles, and the lower cavity, 18.

Ambient temperature plays an important role in the appliance's efficacy, so we recommend that you install your wine cellar in a place where the temperature is between 22 and 25°C.

The temperature inside can change depending on how you fit the shelves. The light can also vary the temperature so it is best not to turn the internal light on too often.

 **Important:**

For your safety, the appliance has a lock. The door closes when the key is removed to avoid any risk of being closed inside.

 **Advice:**

- The internal temperature which is recommended for your wine cellar is between 7 and 18°C.
- The temperatures recommended for wines, depending on the type, are:

- Red wine: 15-18°C
- Dry white wine: 10-15°C
- Sparkling wine: 7-9°C
- Rosé wine: 9-10°C

USING THE CONTROL PANEL



When you adjust the temperature for the first time, or after a long period when the appliance has been disconnected, a temperature of 10°C will automatically appear on the screen, this is the default temperature.

In order to adjust the temperature, use the 2 buttons  to adjust the temperature to the nearest degree.

If you choose the temperature for red wine, a light will come on next to the word Red. The same will occur with the other 2 types of wine which appear on the panel: White and Sparkling. There is no specific light for Rosé.

You can also choose the unit of measurement for temperature: Fahrenheit or Centigrade, by pressing



Finally, you can switch the light on or off with the SET control.  In any case, the light will go out automatically after 2 hours.

CLEANING



Caution:

Disconnect the wine cellar before cleaning it.

- Clean inside with warm water and bicarbonate, using a sponge or a cloth, to avoid unpleasant odours.
- Clean the grilles with a neutral detergent solution. This solution can also be used to clean the outside of the appliance.
- Dry the lower part of the appliance carefully to stop condensation forming.
- Do not use abrasive detergents, as they can damage the inside of the appliance. Do not wash the internal accessories in the dishwasher.
- It is recommended to wipe the back of the appliance with a cloth once a year, as when it is dirty its performance is reduced and energy consumption increases.

CHANGING THE LIGHT BULB



Caution:

Disconnect the wine cellar before starting to change the bulb.

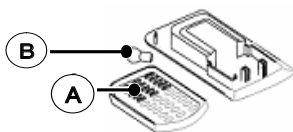

- Remove the fixing screws
- Remove the grille (A) from the lower part.
- Remove the bulb (B) by unscrewing it.
- Fit another bulb with the same wattage as before, replace the grille and fix it with the fixing screws.

POWER CUTS AND PROVISIONAL STOPPAGE

In the event of a long power cut or the appliance being switched off (holidays...), you should:

- remove all the bottles,
- disconnect the appliance and clean inside it,
- leave the door open to prevent condensation and unpleasant odours.

MOVING THE APPLIANCE

If you have to move your cellar, follow these instructions to perform the operation in the best possible conditions:

- remove all the bottles from the appliance,
- fix the internal accessories to stop them breaking,
- screw the adjustable feet in the low position and lock the door closed.
- During transport, make sure that the appliance is always vertical.

OPERATION PROBLEMS

There are noises which are totally normal in a wine cellar:

- The cooling gas can bubble as it moves round the circuits.
- The compressor can produce a purring noise which can be stronger when it starts up.
- The "crack" caused by the materials used dilating.

Before calling the Technical service, use the table below to check that you cannot solve the problem yourself:

PROBLEM	SOLUTION
The appliance does not work.	Check that it is properly plugged in, that the fuse has not blown or that a circuit breaker has not been tripped.
The temperature is too high.	Check the temperature and adjust it again if necessary. Make sure that the ambient temperature corresponds to what is recommended for optimum operation. Finally, do not open the door more than is strictly necessary.
The compressor only works occasionally.	Maybe there are too many bottles loaded in it: do not exceed the cellar's maximum capacity. Make sure that air can circulate freely around the appliance and that the seal is properly fitted. Also check the points given in the event that the temperature is too high.

QUELLECAVEMAN.COM

If you have run all the checks given above and the problem continues, DO NOT CARRY OUT ANY REPAIRS YOURSELF. Call the closest Technical Assistance Service.



*THIS APPLIANCE COMPLIES WITH EEC DIRECTIVES
73/23, 93/68, 89/336, 96/57, 92/31, 94/62*

QUELLECAVEAVIN.COM

• Veiligheidsvoorschriften	02
1/INSTALLATIE VAN HET APPARAAT	03
• Elektrische aansluiting	03
• Alvorens het apparaat aan te sluiten	03
• Bescherming van het milieu	03
• Beschrijving van het apparaat	04
• Omkering van de openingsrichting van de deuren	04
2/GEBRUIK VAN HET APPARAAT	05
• Tips	05
• Gebruik van het bedieningspaneel	05
3/NORMAAL ONDERHOUD VAN HET APPARAAT	06
• Reinigen en onderhoud	06
• Vervangen van de gloeilampen	06
• Stroomonderbreking en tijdelijke stilstand	06
• Verplaatsen van het apparaat	06
4/BIJZONDERE MELDINGEN, INCIDENTEN	07
• Storingen	07
• CE Normen	07

QUELLECAVEAUVEN.COM

Dit apparaat is ontworpen voor het bewaren van wijn. Ieder ander gebruik en met name het bewaren van voedingsmiddelen kan gevaarlijk zijn gezien het feit dat de temperatuur niet laag genoeg is.

De installatie moet tot stand worden gebracht volgens de instructies gegeven in deze handleiding; een onjuiste installatie kan schade aan het apparaat berokkeken.

In het geval er een storing optreedt op het apparaat, moet u altijd alleen contact opnemen met een erkende servicedienst of vakmannen.

Alvorens tot onderhoudswerkzaamheden over te gaan, altijd eerst de stekker uit de contactdoos halen, om dit te doen niet aan het snoer trekken maar de stekker zelf uit het stopcontact halen.

Indien dit apparaat een ander apparaat vervangt met een palsluiting, veersluiting slot of anders, niet vergeten het sluitsysteem onklaar te maken of, beter nog, de deur van het oude apparaat te demonteren om te voorkomen dat iemand zich erin opsluit (spelende kinderen, dieren enz..).

Het apparaat uitpakken en kijken of het niet is beschadigd. Mocht dit het geval zijn, dan moet u de beschadigingen aan de verkoper signaleren binnen de 24 uur na de levering. Het materiaal gebruikt voor de verpakking kan volledig gerecycled worden (karton, PE plastic, EPS). Deze materialen buiten het bereik van kinderen houden.



Het koelsysteem van het apparaat bevat koelisobutaan, dit is een natuurlijk gas dat niet echt vervuilend maar wel ontvlambaar is. Tijdens het vervoer en het installeren van het apparaat moet u ervoor zorgen dat de componenten van het

koelsysteem niet beschadigd kunnen raken. In geval van beschadiging, moet u het uit de buurt van vlammen en ontvlammingsbronnen houden en het vertrek waar het staat goed luchten.

Om een optimale werking van het apparaat te verzekeren, moet u het ver uit de buurt van warmtebronnen plaatsen en ervoor zorgen dat de lucht er goed omheen kan stromen (zie hoofdstuk installatie van het apparaat).



Voordat u het apparaat gaat installeren, de veiligheidsvoorschriften aandachtig lezen om bepaalde problemen te voorkomen.

Het apparaat moet worden geïnstalleerd in een droog en goed geventileerd vertrek, ver van warmtebronnen. Een minimale afstand van 2,5 cm open laten tussen de bovenkant van het apparaat en een eventueel kastje erboven.

Als u uw apparaat wenst te plaatsen naast een koelkast of een vrieskast, moet u een afstand van 5 cm open laten aan beide zijden om condensvorming op de buitenkant van het apparaat te voorkomen.

De klimaatklasse van het apparaat staat vermeld op het typeplaatje. Deze klasse bepaalt de reeks van omgevingstemperaturen waarvoor de koelunit is ontworpen met het oog op een goede werking van het apparaat.

Klasse	Omgevingstemperatuur
N	16° tot 32°
ST	18° tot 38°
T	18° tot 43°

ELEKTRISCHE AANSLUITING

Karakteristieken van de steker : 220-240V met aardaansluiting.

- Voorkom het gebruik van adaptors of verlengsnoeren.
- Ervoor zorgen dat de kabel niet in contact kan komen met de compressor.
- Ervoor zorgen dat de kabel niet onder het apparaat wordt gevoerd.

De elektrische installatie van het apparaat is voorzien van een aardaansluiting. Veiligheidshalve moet u het apparaat aansluiten op een contactdoos met aardaansluiting (overeenkomstig de van kracht zijnde veiligheidsnormen van elektrische installaties).

De fabrikant wijst iedere aansprakelijkheid van de hand wat betreft schade veroorzaakt door het feit dat het apparaat niet op de aarde is aangesloten.



ALVORENS HET APPARAAT AAN TE SLUITEN

- De binnenkant van de wijnkast met lauwwater en bicarbonaat schoonmaken. Spoelen en zorgvuldig drogen.
- 2 uur wachten alvorens het apparaat aan te zetten zodat de smeermiddelen van de moto-compressor naar de juiste plaats kunnen vloeien.

BESCHERMING VAN HET MILIEU

Het koelsysteem en het isolatiemateriaal van dit apparaat bevatten geen koelgassen die schadelijk zijn voor de ozonlaag. Het apparaat mag niet worden afgevoerd met het huisvuil of op de schroothoop om beschadiging van het koelsysteem te voorkomen met name aan de achterzijde van het apparaat. Neem contact op met uw gemeentehuis om te weten te komen op welke manier u dit soort apparaten kunt afvoeren.



De materialen gebruikt voor dit apparaat en geïdentificeerd met dit symbool zijn recycleerbaar.

BESCHRIJVING VAN HET APPARAAT

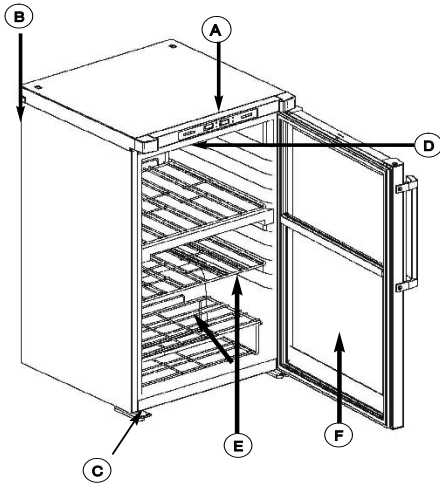

- A** Digitale display
- B** Condensator
- C** Verstelbare poten
- D** Lampje
- E** Verstelbare schuifrekken
- F** Glaspaneel

TOEBEHOREN

Het apparaat wordt geleverd met 8 verstelbare en uitneembare rekjes om flessen van verschillende maat of inhoud te kunnen opbergen.

Het apparaat is voorzien van een slot met sleutel.

OMKEREN VAN DE OPENINGSRICHTING VAN DE DEUR

Het is mogelijk de openingsrichting van de deur te wijzigen (links in plaats van rechts) :

! Altijd eerst de steker uit de contactdoos halen voordat u gaat beginnen met het omkeren van de openingsrichting van de deur.

1. De bovenplaat van de koelkast afhalen, de 2 schroefafdekplaatjes op de plaat verwijderen, de 2 schroeven eruit halen en de plaat naar voren laten glijden.
2. Het apparaat iets naar achteren hellen en in deze stand stutten.
3. De schroef van de bovenste scharnier losdraaien en de steun en de draaipunten van deze scharnier eruit halen.
4. De deur iets open zetten en van de onderste scharnier afhalen.
5. De onderste draaipunten losdraaien en weer vastdraaien aan de andere kant. De deur op de draaipunten zetten en dicht doen.
6. De bovenste scharnier stevig aan de andere kant vastdraaien et op de deur. De bovenplaat weer op zijn plaats aanbrengen (punt 1 in omgekeerde volgorde uitvoeren).

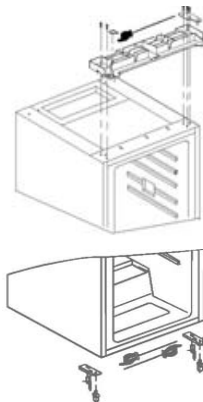

De omgevingstemperatuur is heel belangrijk voor de goede werking van het apparaat, wij raden u dan ook aan de wijnkast in een vertrek te plaatsen waar de temperatuur tussen de 22 en 25°C ligt.

De temperatuur in de wijnkast zelf varieert naar gelang de plaats van de rekjes. Het lampje kan ook de temperatuur beïnvloeden : u moet ervoor zorgen dat het lampje in de kast niet te lang blijft branden.



Tips :

- De aanbevolen temperatuur in de wijnkast ligt tussen 7 en 18°C.
- De aanbevolen temperatuur voor de wijn naar gelang het soort is als volgt:
 - Rode wijn : 15-18°C
 - Witte wijn, droog : 10-15°C
 - Schuimwijn : 7-9°C
 - Rosé wijn : 9-10°C

GEBRUIK VAN HET BEDIENINGSPANEEL



Als u de temperatuur voor de eerste keer instelt of als de kast een tijdlang niet is gebruikt, zal er automatisch een temperatuur op de display verschijnen : 10°C is de temperatuur bij verstek.

U kunt de temperatuur bijstellen, op de graad nauwkeurig, met deze twee knoppen.

Indien u de kast op rode wijn hebt ingesteld, gaat een controlelampje branden naast de vermelding « Red » (rood). Hetzelfde gebeurt bij de 2 andere soorten wijn vermeld op het paneel : White (wit) en Sparkling (schuimwijn). Er is geen specifiek controlelampje voor Rosé wijn.

U kunt ook de temperatuur omschakelen van Fahrenheit naar Celsius of omgekeerd door te drukken op de toets .

En tenslotte kunt u het lampje aan- en uitzetten met de toets . Het lampje gaat automatisch uit na 2 uur.



Veiligheidshalve is het apparaat voorzien van een slot met sleutel. De deur gaat dicht zodra de sleutel er wordt uitgetrokken om te voorkomen dat iemand zich erin kan opsluiten.

REINIGEN EN ONDERHOUD



Altijd eerst de steker uit de contactdoos halen voordat u het apparaat gaat schoonmaken.

- De binnenkant met water en bicarbonaat schoonmaken met een spons of een wasdoekje om onaangename luchtjes te voorkomen.
- De rekjes schoonmaken met een oplossing van een mild reinigingsmiddel. U kunt met deze oplossing ook de buitenkant van het apparaat schoonmaken.
- Het onderste deel van de kast zorgvuldig afdrogen om condensvorming te voorkomen.
- Nooit en te nimmer een oplosmiddel of een bijtend reinigingsmiddel gebruiken, deze zouden de binnenkant van de kast kunnen aantasten. De toebehoren in de kast ook niet in de vaatwasser doen.
- Het is aangeraden de achterzijde van de kast één keer per jaar met een doek schoon te maken. Als deze kant vuil is, zal de kast minder efficiënt werken en meer energie verbruiken.

VERVANGEN VAN DE GLOEILAMP

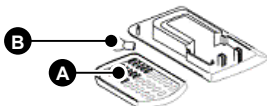

De steker van het apparaat uit de contactdoos halen voordat u het gloeilampje gaat vervangen.

- De bevestigingsschroeven verwijderen.
- Het rooster **A** via de onderzijde eruit halen.
- De gloeilamp **B** verwijderen door hem los te schroeven.
- Een nieuwe gloeilamp van hetzelfde model (10W) erin schroeven, het rooster weer op zijn plaats brengen en het geheel vastzetten met de bevestigingsschroeven.

STROOMONDERBREKING EN TIJDELIJKE STILSTAND

Bij een langdurige stroomonderbreking of als u de kast een tijdlang niet gebruikt (vakantie...), moet u :

- Alle flessen eruit halen.
- De steker uit de contactdoos halen en de binnenkant van de kast schoonmaken.
- De deur open en kier laten staan om condensvorming en onaangename luchtjes te voorkomen.

VERPLAATSEN VAN HET APPARAAT

Als u uw wijnkast moet verplaatsen, moet u de volgende instructies in acht nemen om deze handeling zo soepel mogelijk te laten verlopen.

- Alle flessen uit het apparaat halen.
- De toebehoren aan de binnenzijde vastzetten om schade te voorkomen.
- De verstelbare poten in de lage stand zetten en de deur dicht doen en in deze stand blokkeren.
- Tijdens het vervoer, ervoor zorgen dat het apparaat in de verticale stand blijft staan.

STORINGEN

Alvorens een beroep te doen op de Servicedienst, kunt u aan de hand van de hieronder staande tabel nagaan of u zelf het probleem kunt oplossen.

PROBLEEM	OPLOSSING
Het apparaat werkt niet	Controleer of de steker wel in de contactdoos is gestoken, of de zekering niet is doorgebrand of of de hoofdschakelaar niet is doorgeslagen.
De temperatuur is te hoog	De temperatuur controleren en zonodig bijstellen. Nagaan of de omgevingstemperatuur overeenkomt met de aanbevolen temperatuur tov een optimale werking. En tenslotte de deur niet te vaak open doen.
De afdichting blijft niet op zijn plaats zitten.	De afdichting is misschien vuil : hem wassen evenals de groef waarin hij moet worden aangebracht met lauw zeepwater. Zorgvuldig afdrogen en de afdichting weer in de groef op zijn plaats brengen. Als dit niet voldoende is en hij nog steeds van zijn plaats af schiet, moet hij worden vervangen.
De compressor slaat vaak aan	Er zitten misschien teveel flessen in de kast : u mag de maximale capaciteit van de wijnkast niet te boven gaan. Controleren of de lucht vrijelijk om het apparaat kan stromen en of de afdichting naar behoren op zijn plaats zit. Controleer eveneens de punten vermeld bij een te hoge temperatuur.

TECHNISCHE SERVICEDIENST

Als u de hierboven vermelde punten hebt gecontroleerd en de storing niet is verdwenen, MAG U NIET ZELF GAAN REPAREREN. Neem contact op met de dichtst bijzijnde Technische Servicedienst.

DIT APPARAAT VOLDOET AAN DE CEE RICHTLIJNEN
73/23, 93/68, 89/336, 96/57, 92/31, 94/62

Normas de segurança	02
1 / INSTALAÇÃO DO APARELHO	
Ligação rede	03
Antes de ligar o aparelho	03
Proteção do ambiente	03
Reciclagem	03
Descrição do aparelho	04
Inversão do sentido de abertura das portas	04
2 / UTILIZAÇÃO DO APARELHO	
Conselhos	05
3 / MANUTENÇÃO HABITUAL DO APARELHO	
Limpeza e Manutenção	06
4 / MENSAGENS DE AVISO E INCIDENTES	
Problemas de funcionamento	07
5 / SERVIÇO DE ATENDIMENTO TÉCNICO	08

QUELLECAVEVIN.COM

Este aparelho foi desenhado para conservar vinho, sendo portanto inadequada qualquer outra utilização (principalmente a conservação de alimentos), já que a temperatura não seria suficientemente baixa.

A instalação deverá ser realizada seguindo as instruções do presente Manual. Uma instalação incorrecta poderia causar a danificação do aparelho.

Na eventual ocorrência de problemas de funcionamento, contacte sempre e exclusivamente os centros autorizados de Serviços Pós-Venda ou pessoal qualificado.

Antes de qualquer tarefa de manutenção, desligue o aparelho da rede e evite puxar do cabo principal de alimentação.

Se este aparelho substituir outro aparelho equipado com fechadura (de trinco, com mola, mecânica ou de qualquer outro tipo) aconselhamos inutilizar a fechadura ou, melhor ainda, desmontar a porta do aparelho a ser substituído, evitando assim o acesso de crianças ou de animais ao interior do aparelho que poderiam ficar presos no mesmo.

Uma vez desempacotado o aparelho, certifique-se do correcto estado do mesmo.

Se observar qualquer dano, informe dos danos ao seu fornecedor no prazo de 24 horas uma vez o produto já entregue. Os materiais de embalagem utilizados são completamente recicláveis (cartão plástico de bolhas de PE, EPS, etc.). Manter os materiais de embalagem fora do alcance das crianças.



O circuito de refrigeração do aparelho contém isobutano refrigerante, um gás natural pouco poluente que no entanto é inflamável.

Durante o transporte e a instalação do aparelho, verifique o correcto estado de todos os elementos do circuito de refrigeração.

Se observar qualquer dano, mantenha o aparelho afastado de qualquer chama ou fonte de inflamação e ventile bem o espaço.

Para um ptimo desempenho do seu aparelho, instale-o afastado de qualquer fonte de calor e certifique-se da correcta ventilação no contorno do mesmo (consulte a secção "Instalação").

**Importante:**

Antes de iniciar a instalação, leia atentamente a secção "Normas de segurança" de forma a evitar qualquer risco desnecessário.

Instale o aparelho num espaço bem ventilado e livre de humidade, afastado de qualquer fonte de calor e respeitando entre a parte superior do aparelho e a mobília uma distância de pelo menos 10 cm.; se a instalação não o possibilitar, respeite entre a parte superior do chassis e qualquer mobília fixada à parede uma distância de pelo menos 5 cm., que deverá ser de 2,5 cm. de cada lado do aparelho.

Se instalar o aparelho perto de um frigorífico ou congelador, respeite uma distância mínima entre os aparelhos para assim evitar condensações no exterior dos mesmos.

Na placa de características consta a "classe climática" da sua adega de vinhos, valor que determina o intervalo de temperatura exterior adequado à unidade frigorífica e que garante o correcto funcionamento do aparelho.

Classe	Temperaturas ambientes
N	16 at 32
ST	18 at 38
T	18 at 43

LIGAÇÃO ELÉCTRICA

Características da ficha: 220-240V com ligação à terra. Evite utilizar adaptadores ou cabos de extensão. Evite que o cabo principal possa entrar em contacto com o compressor.

Evite que o cabo principal possa ficar preso debaixo do aparelho. A instalação eléctrica do aparelho conta com ligação à terra. Para uma maior segurança, ligue o aparelho a uma tomada de corrente com ligação à terra (conforme regulamentação vigente em matéria de segurança em instalações eléctricas).

O fabricante declina qualquer responsabilidade por danos com origem na inexistência de ligação à terra.

**ANTES DE LIGAR O APARELHO**

Limpe o interior do aparelho com água tibia e bicarbonato; em seguida esfregue e seque cuidadosamente.

Para garantir a estabilização dos óleos lubrificantes do motor-compressor, aguarde 2 horas antes de pôr o aparelho em funcionamento.

PROTECÇÃO DO AMBIENTE

Os materiais isolantes e o circuito de refrigeração do aparelho não contêm qualquer gás prejudicial para a camada de ozono. Não descarte o aparelho como qualquer resíduo: tenha em consideração que o circuito de refrigeração poderia ficar aberto e danificar o ambiente: consulte portanto com a Câmara Municipal quais são os serviços de recolha deste tipo de aparelhos.

RECICLAGEM

Os materiais de embalagem da sua adega de vinhos são recicláveis.

Seja respeitoso para com o ambiente e participe na reciclagem de aparelhos utilizando os contentores disponibilizados pela Câmara Municipal para o efeito.



A sua adega contém ainda muitos materiais recicláveis e portanto o produto conta com o logótipo que sublinha não descartar o aparelho como qualquer resíduo.

Assim, a reciclagem de aparelhos usados do fabricante será a óptima e cumprirá a Directiva Europeia 2002/96/CE em matéria de equipamentos eléctricos e electrónicos. Consulte na Câmara Municipal a localização do ponto de recolha de aparelhos usados mais próximo da sua habitação.

Agradecemos a sua colaboração na protecção do ambiente.

DESCRIÇÃO DA ADEGA (segundo modelo)

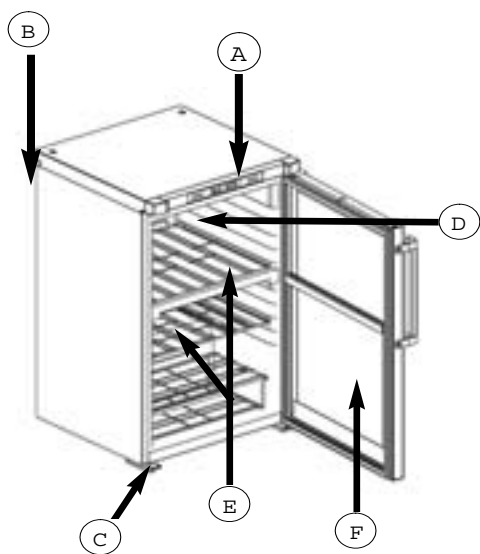

- (A) Display
- (B) Condensador
- (C) Pés reguláveis
- (D) Luz
- (E) Grelhas reguláveis e de correr
- (F) Painel em vidro

ACESSÓRIOS

O aparelho conta com grelhas reguláveis e amovíveis, que possibilitam guardar garrafas de diferentes capacidades e tamanhos.

Também conta com uma fechadura com chave.

INVERSÃO DO SENTIDO DE ABERTURA DAS PORTAS

É possível mudar o sentido de abertura da porta:



Importante:

Antes de mudar o sentido de abertura, desligue o cabo principal da rede de electricidade

Desmonte o top do armário-adega: retire as 2 tampas dos parafusos localizados no top, desparafuse-os, em seguida deslize o top para diante.

Incline ligeiramente o aparelho para trás e calce-o na posição correcta

Desenrosque os parafusos da dobradiça superior localizada na porta e retire o suporte e o eixo da mesma.

Abra ligeiramente a porta e retire-a da dobradiça-base.

Desenrosque o eixo inferior e enrosque-o agora no lado oposto. Encaixe a porta no eixo e feche-a.

Finalmente, aparafuse firmemente a dobradiça superior e o eixo da porta a no lado oposto. Volte a colocar o top.

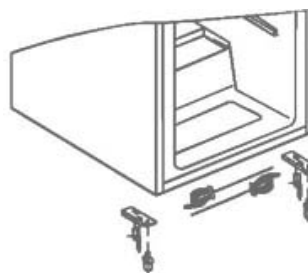

A sua garrafeira possui duas cavidades em que a temperatura pode ser ajustada independentemente. Deste modo, pode adaptar a temperatura de cada cavidade, de acordo com o tipo de vinho que deseja guardar (tinto, branco, rosé, espumante).

As dimensões das garrafas que podem variar têm influência na capacidade de armazenamento do seu aparelho. A cavidade superior da sua garrafeira está prevista para receber 10 garrafas padrão e a cavidade inferior está prevista para receber 18.

A temperatura ambiente é importante no desempenho do aparelho, e portanto aconselhamos a instalar a garrafeira num local com uma temperatura ambiente entre 22 e 25 C.

A temperatura interior depende da disposição das grelhas. Para além disto, a lâmpada influi na temperatura, e portanto aconselhamos a não ligar frequentemente a luz interior.

Conselhos:

A temperatura interior recomendada para a sua adega de vinhos é entre 7 e 18 C.



As temperaturas recomendadas para os vinhos são, segundo os tipos:

Vinho tinto:	15-18 C
Vinho branco, seco:	10-15 C
Vinho espumante:	7-9 C
Vinho rosado:	9-10 C

UTILIZAÇÃO DO PAINEL DE CONTROLO

Ao regular a temperatura pela primeira vez, ou após um prolongado período sem utilizar o aparelho, no display surgirá automaticamente e por defeito o valor de temperatura 10°C.

Para ajustar a temperatura, utilize os 2 botões que possibilitam regular a temperatura em intervalos de 1°C.



Regule a temperatura em função dos vinhos a conservar.

Se selecciona a temperatura para vinho tinto, um led acenderá perto da palavra Red (Tinto), e igualmente para os outros 2 tipos de vinho constantes no painel: White (Branco) e Sparkling (Espumante). Não um led específico para vinhos rosados.

Também pode seleccionar a unidade de medição da temperatura (em centígrados ou em fahrenheit), premindo o botão



Finalmente, pode ligar ou desligar a lâmpada interior com o botão



lâmpada que em qualquer circunstância irá se desligar automaticamente após 2 horas



Importante:

Para uma maior segurança, a fechadura conta com uma chave. A porta fecha-se assim que retirada a chave, evitando que crianças ou animais possam ficar presos no interior.

LIMPEZA



Aviso:

Antes de limpar o armário-adega, desligue-o.

Limpe o interior com água e bicarbonato utilizando uma esponja ou pano, evitando assim a formação de maus odores.

Limpe as grelhas com uma solução de detergente neutro, solução utilizável também para limpar o exterior do aparelho.

Para evitar a formação de condensações, seque exaustivamente a parte baixa do aparelho.

Nunca utilize dissolventes nem detergentes abrasivos: poderiam danificar o acabamento interior. Para lavar os acessórios interiores não utilize o lava-loi a.

Aconselhamos limpar com um pano uma vez por ano a parte traseira do aparelho: o pó ou sujeira acumulados reduziriam o rendimento do aparelho e aumentaria o consumo de energia.

SUBSTITUIÇÃO DA LÂMPADA



Aviso:

Antes de colocar uma lâmpada interior nova, desligue da rede o armário-adega.

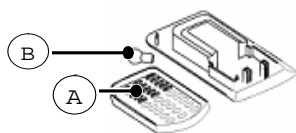

Retire os parafusos de fixação.

Retire a grelha (A) da parte inferior.

Desenrosque e retire a lâmpada (B).

Coloque uma lâmpada da mesma potência, volte a colocar a grelha e fixe o conjunto com os parafusos de fixação.

CORTE DE CORRENTE E DESACTIVAÇÃO PROLONGADA

Na ocorrência de um prolongado corte de corrente ou de paragem do aparelho (em período de férias, etc.):

retirar todas as garrafas,

desligar o aparelho e limpar o interior,

deixar aberta a porta de forma a evitar condensações e maus odores.

DESLOCAR A ADEGA

Se deseja mudar a adega de local, siga as instruções abaixo para o realizar nas melhores condições possíveis:

- retire todas as garrafas da adega,
- fixe os acessórios interiores para evitar que possam quebrar-se,
- aparafuse os pés reguláveis na posição inferior e bloqueie a porta na posição fechada.
- durante o transporte, desloque a adega em posição vertical em todo o momento.

PROBLEMAS DE FUNCIONAMENTO

O aparelho pode emitir ruídos que são completamente normais, nomeadamente:

O gás refrigerante pode borbulhar levemente ao ser veiculado pelos tubos.

O compressor pode emitir um zumbido que pode ser mais intenso no arranque do mesmo.

As dilatações dos materiais utilizados podem ser origem de leves crepitações.

Antes de contactar o Serviço Técnico, verifique se pode resolver o problema consultando a seguinte tabela:

PROBLEMA	SOLUÇÃO
O aparelho não funciona.	Verifique se a adega está bem ligada à rede de electricidade, que o fusível não se encontra fundido, e que o disjuntor não interrompeu a passagem da corrente.
O aparelho não arrefece suficientemente.	Controle a temperatura e, se necessário, volte a ajustá-la. Certifique-se de que a temperatura ambiente seja a recomendada para um funcionamento óptimo. Finalmente, não abra frequentemente a porta.
O compressor está a funcionar quase continuamente.	Pode haver uma quantidade excessiva de garrafas (superior capacidade máxima do aparelho). Certifique-se de que o ar pode circular livremente ao redor do aparelho e de que a junta de estanquidade se encontre bem posicionada. Verifique ainda os pontos acima ("o aparelho não arrefece suficientemente").

Se, uma vez realizadas as verificações acima, não conseguir solucionar o problema, NÃO TENHA TENTADO RESOLVER O PROBLEMA POR SI PRÓPRIO: ligue o Serviço de Atendimento Técnico mais próximo.



ESTE APARATO CUMPRE AS DIRECTIVAS CEE
73/23, 93/68, 89/336, 96/57, 92/31, 94/62

QUELLECAVEAVIN.COM

QUELLECAVEAVIN.COM